

СУВЕНИРНАЯ ПРОДУКЦИЯ ДЛЯ БРЕНДА А2

Винокурова Татьяна, группа 1-АД-3
СПбГУПТД, 2025 год

ТЕХНИЧЕСКОЕ ЗАДАНИЕ

Необходимо разработать объект, который мог бы служить сувениром и напоминанием об имплантах А2 с использованием образа слона

АНАЛИЗ

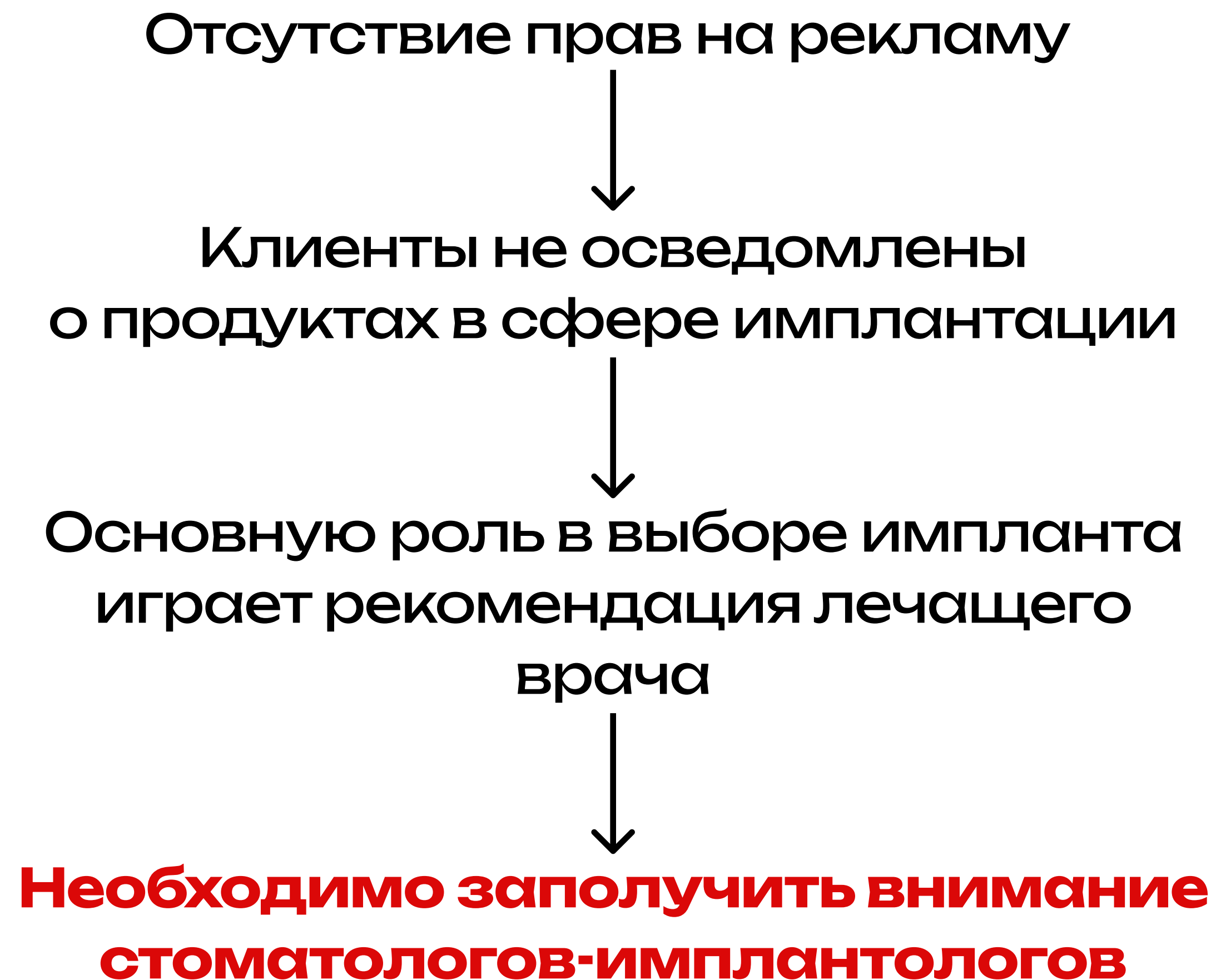

РЕШЕНИЕ –
**ЗАЩИТНЫЕ
СТОМАТОЛОГИЧЕСКИЕ
ОЧКИ**

ЭСКИЗНЫЙ ПОИСК

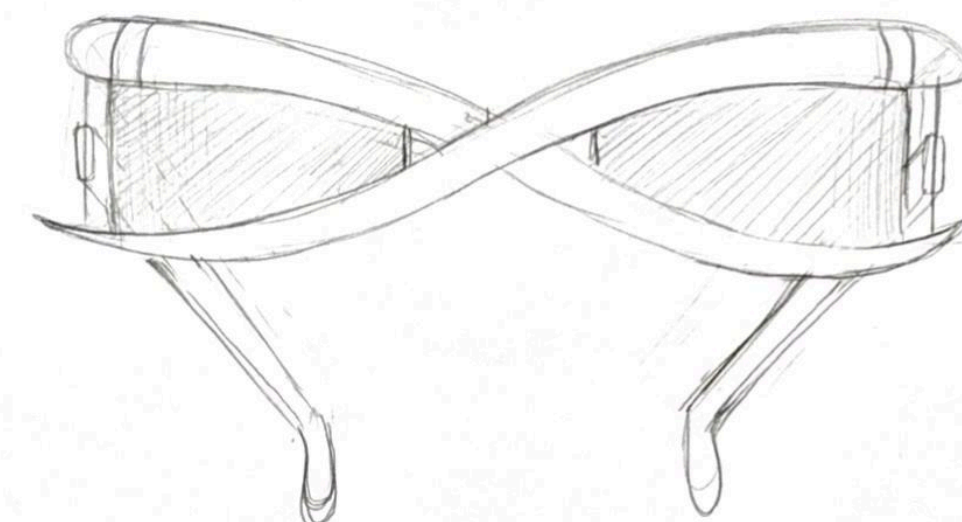
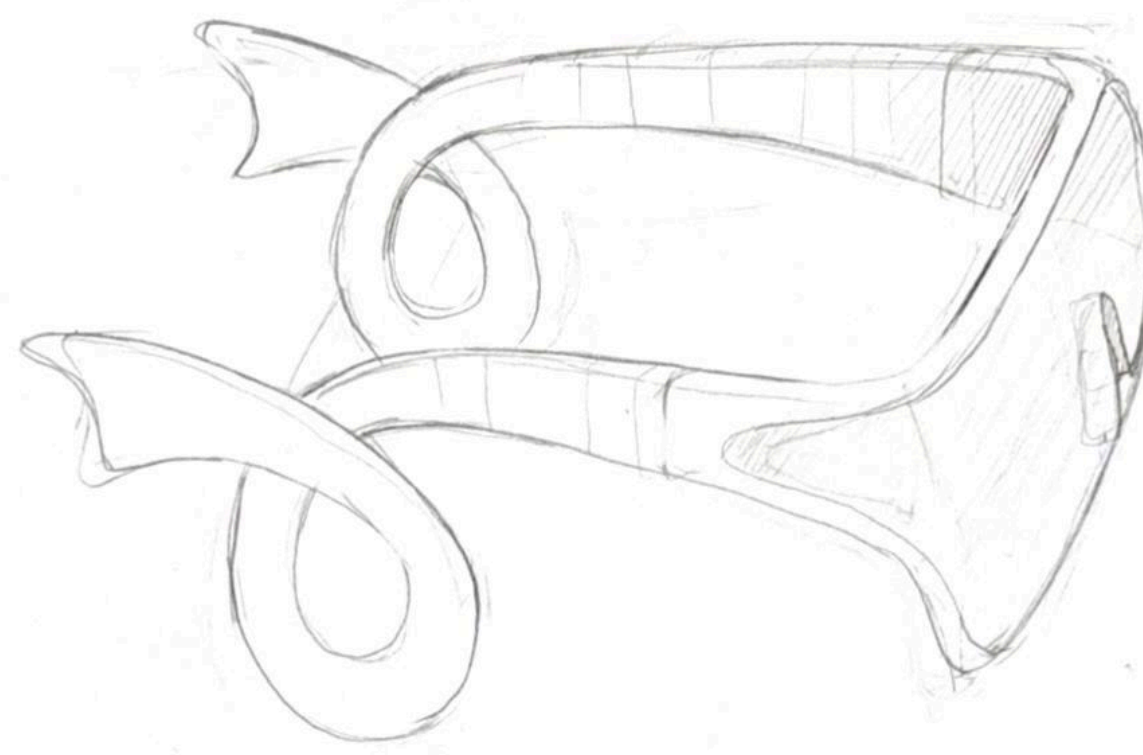
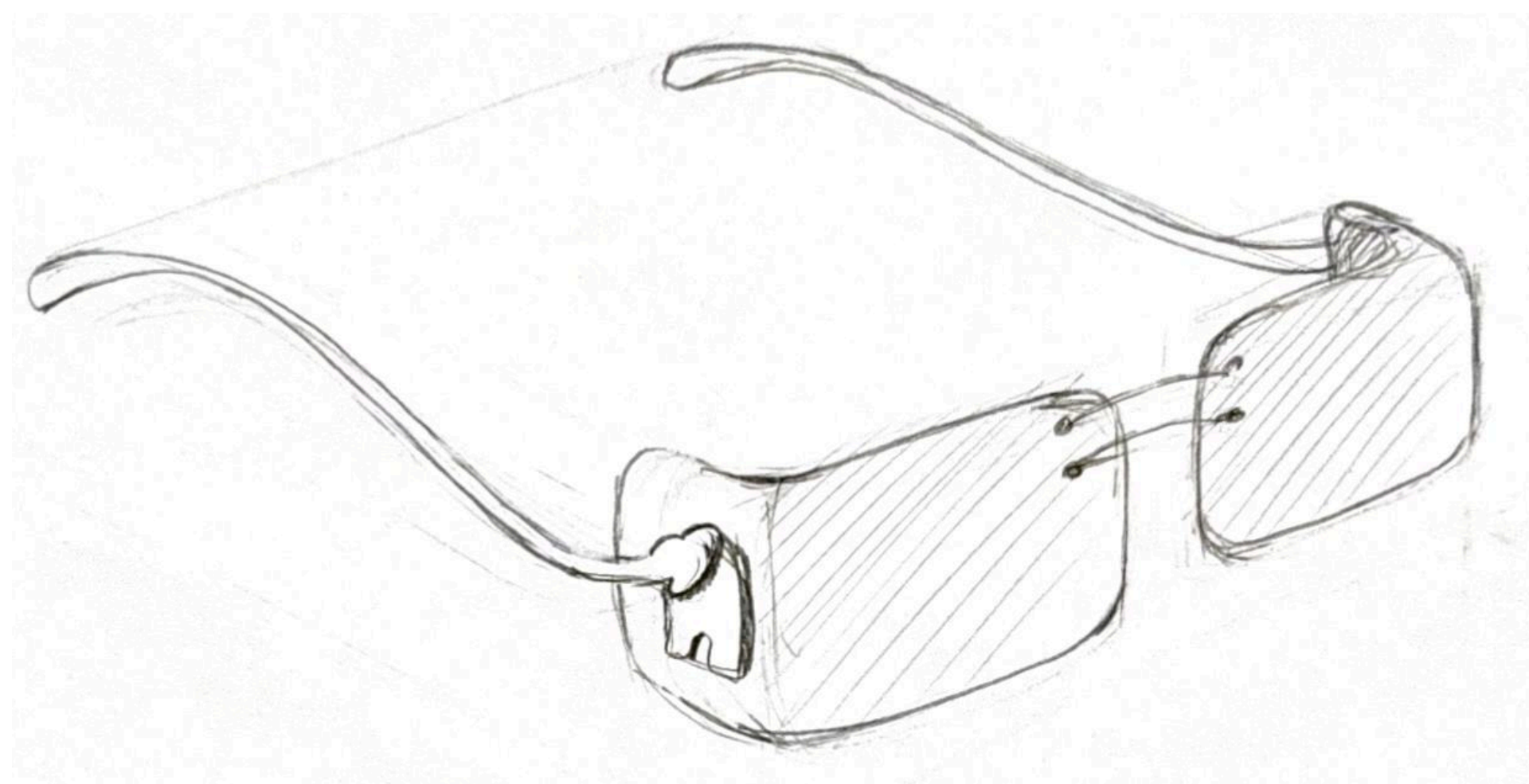
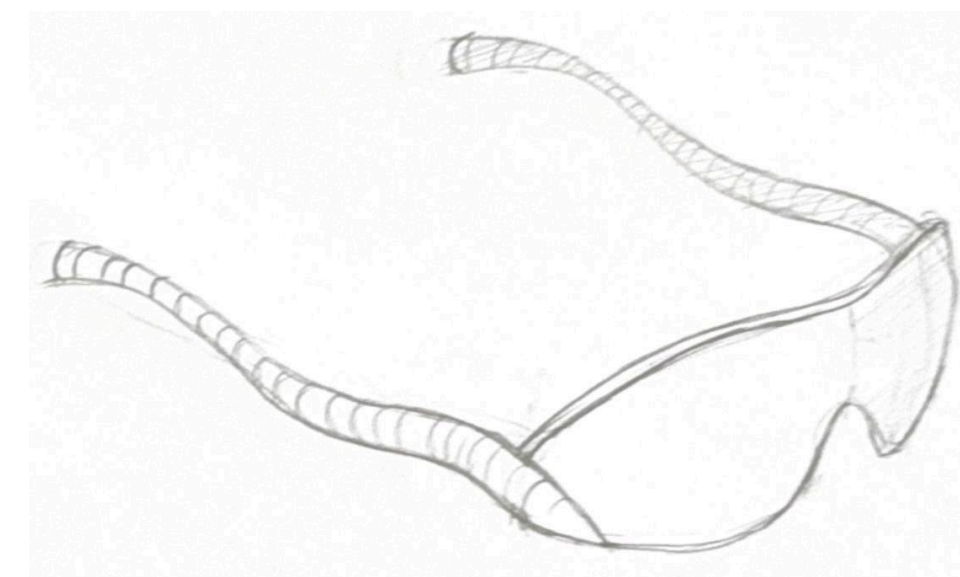
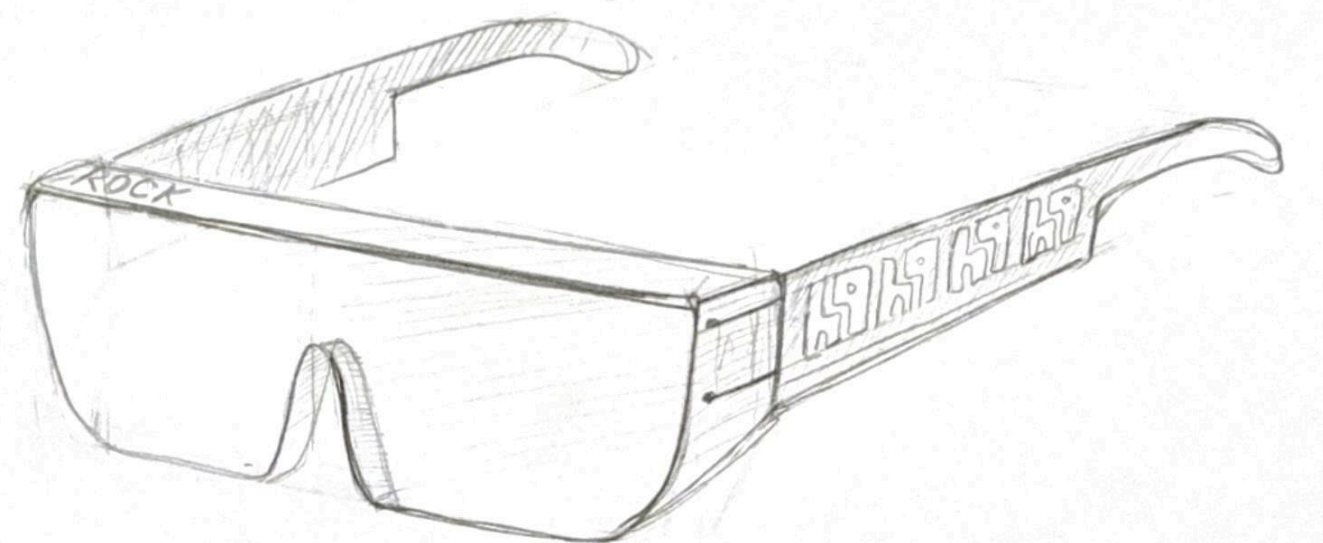
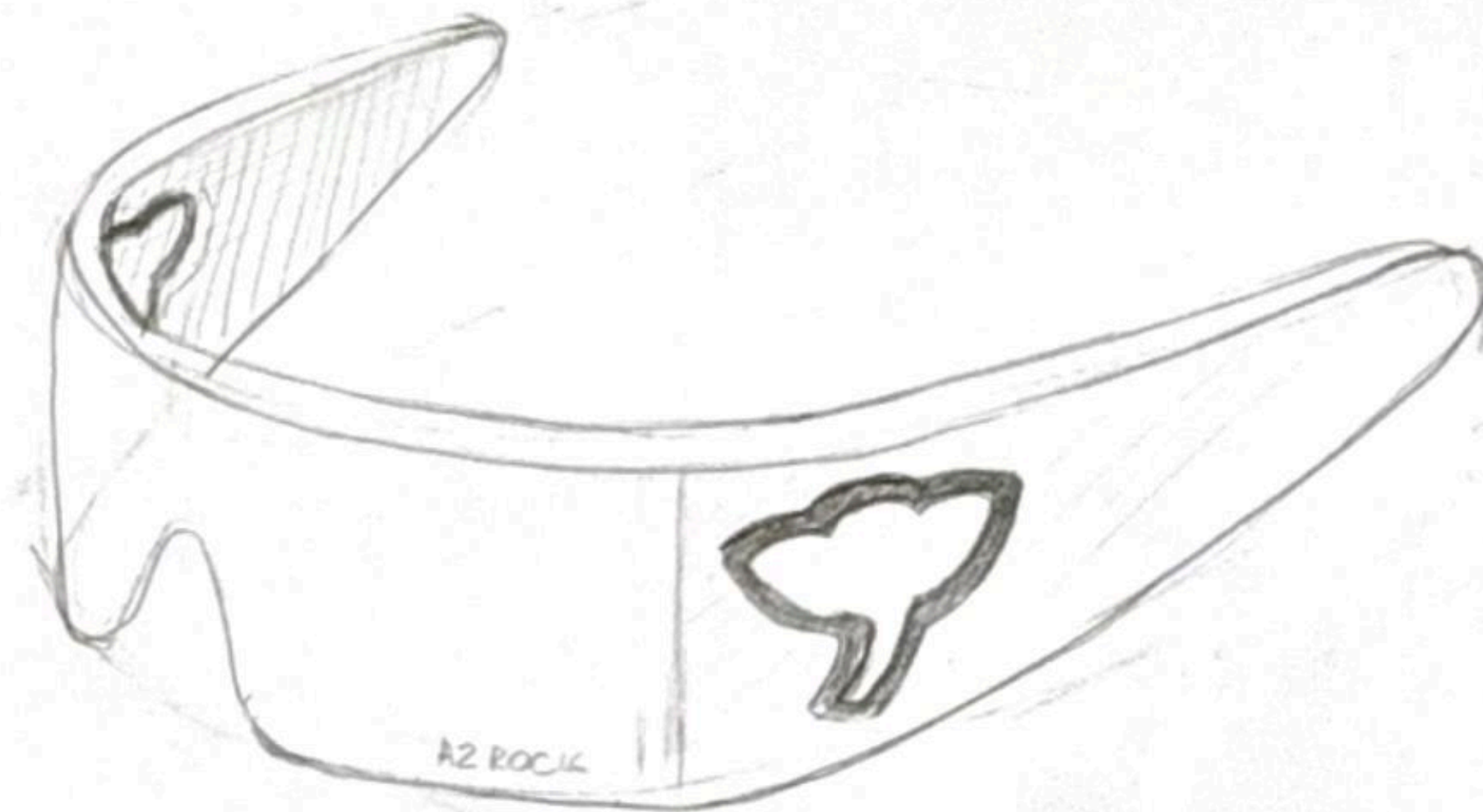
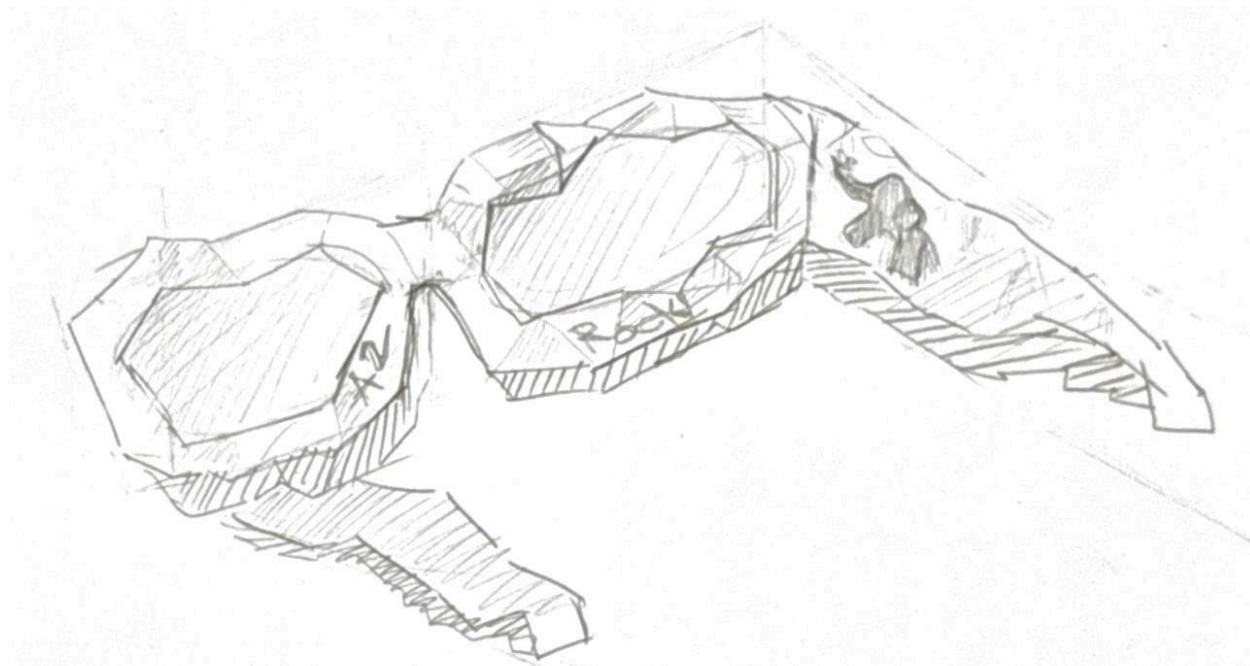
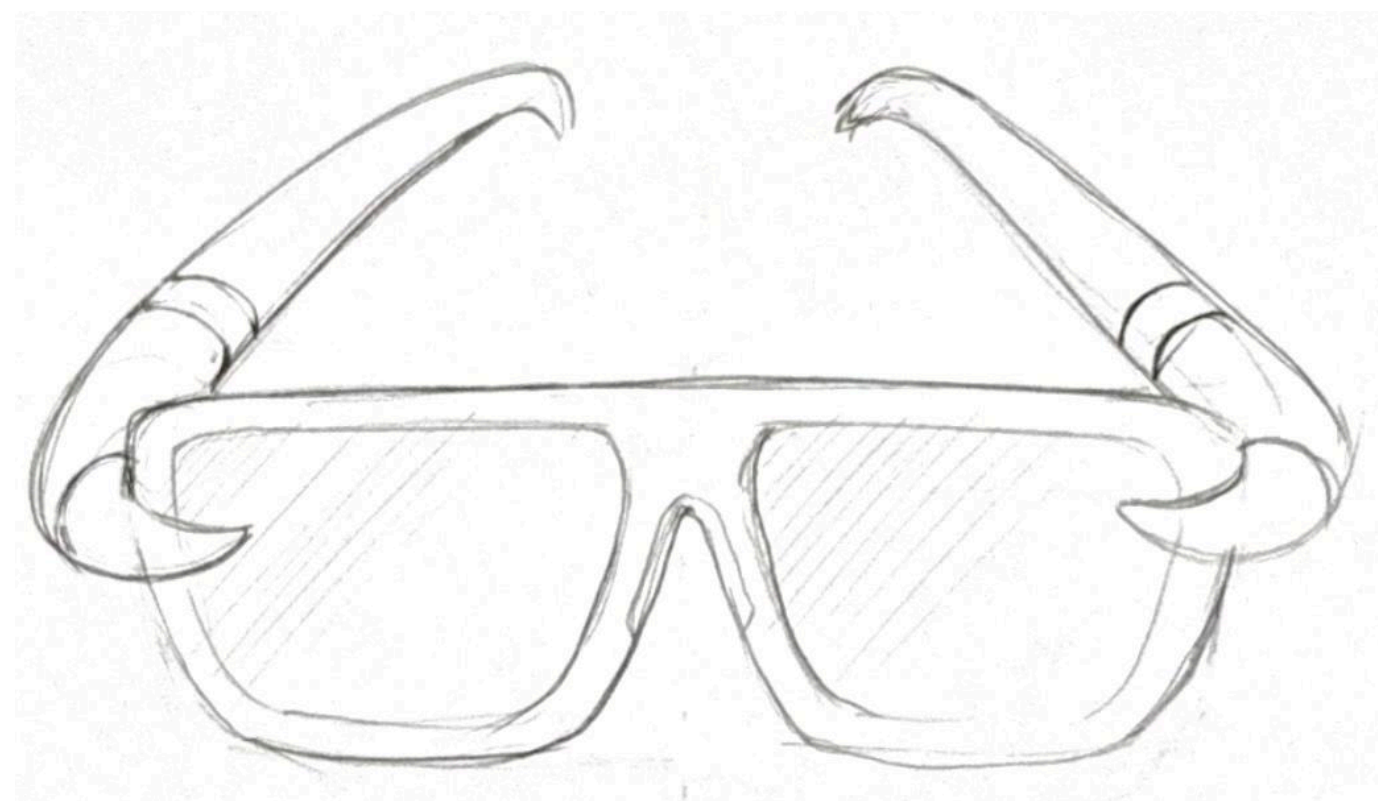

ИТОГОВЫЙ ДИЗАЙН



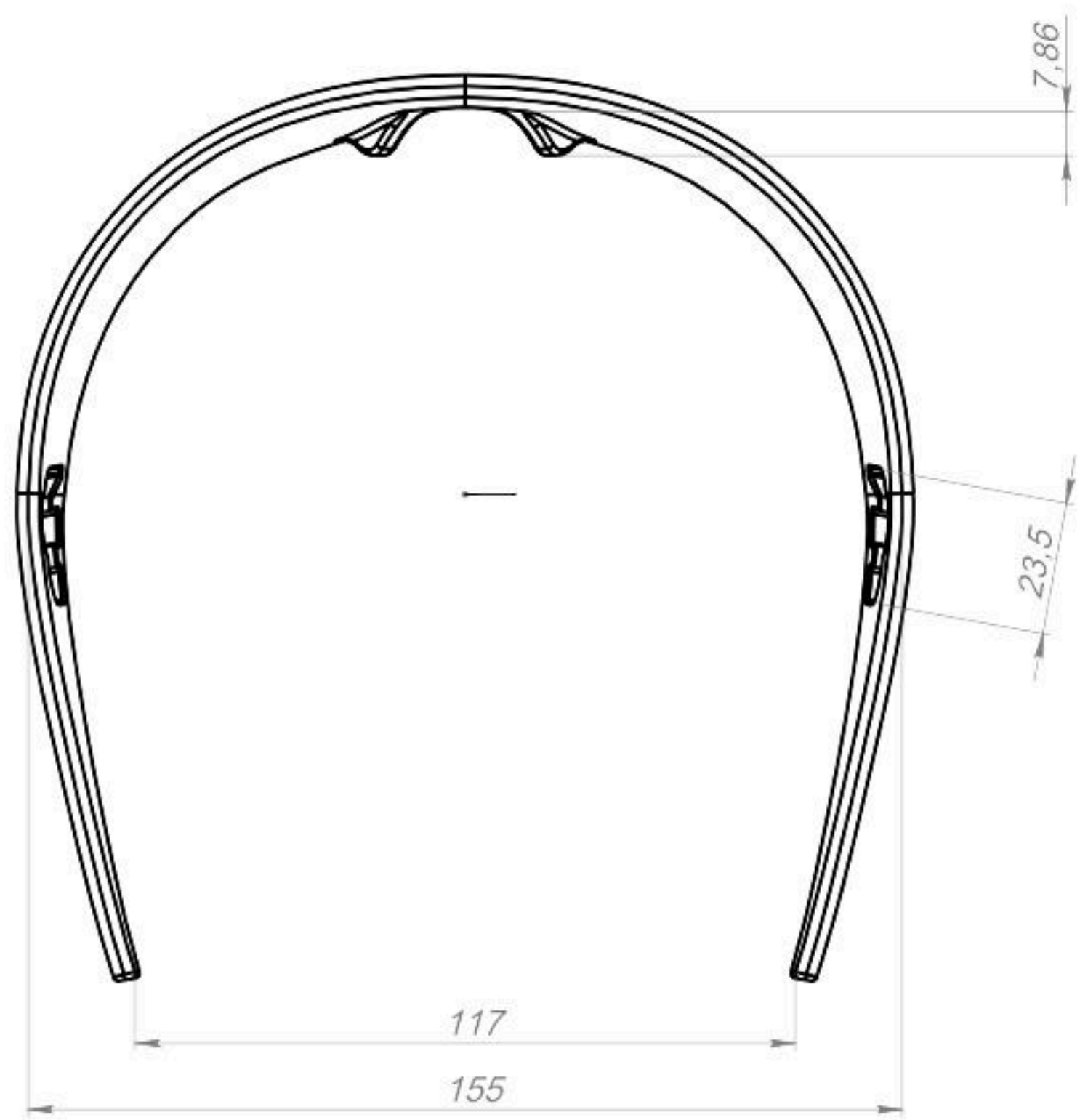
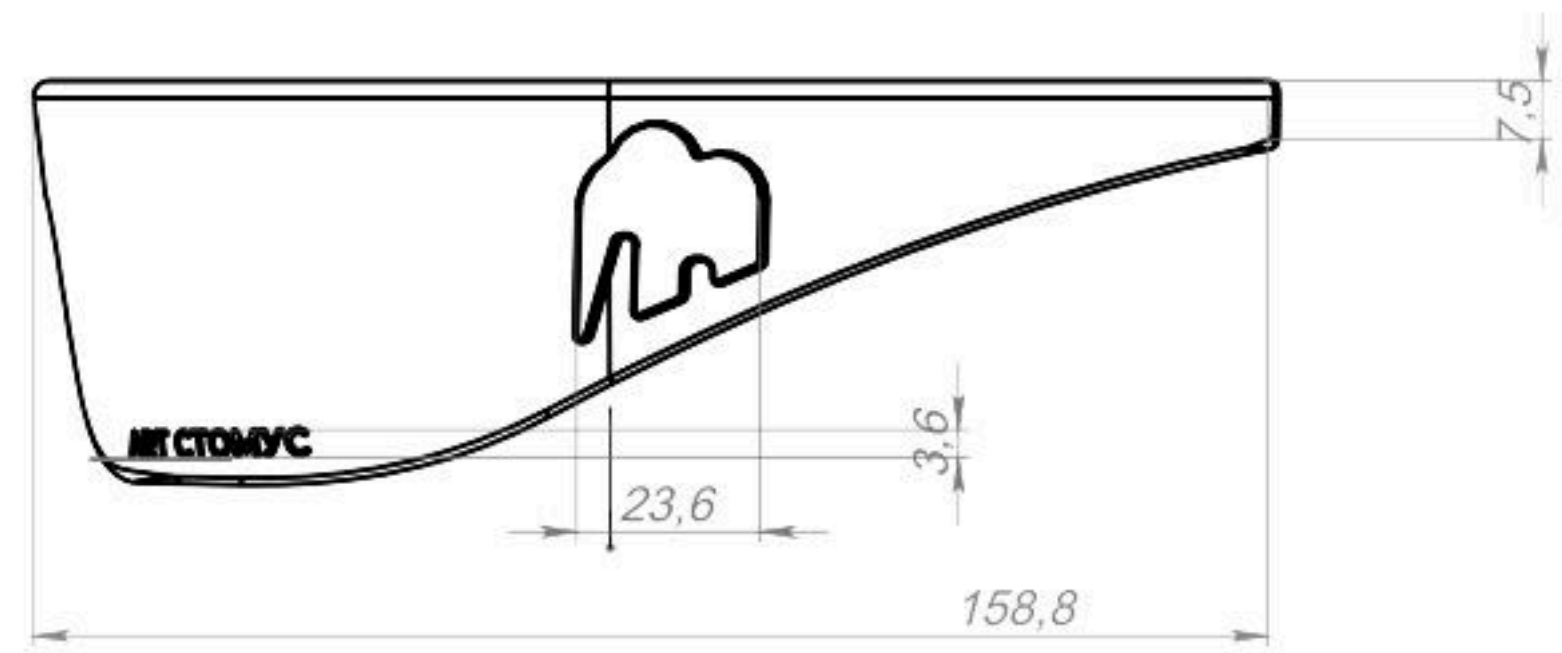
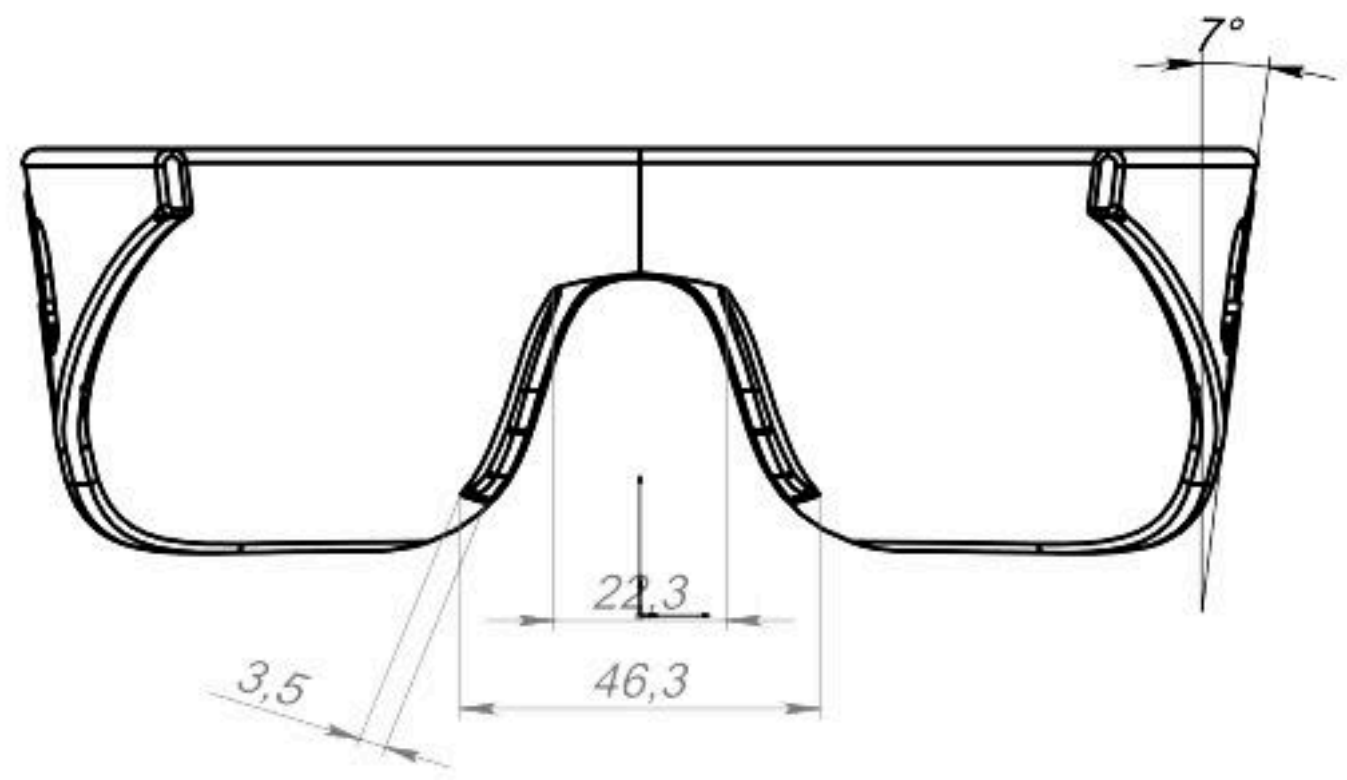

КОНСТРУКТОРСКАЯ ПРОРАБОТКА

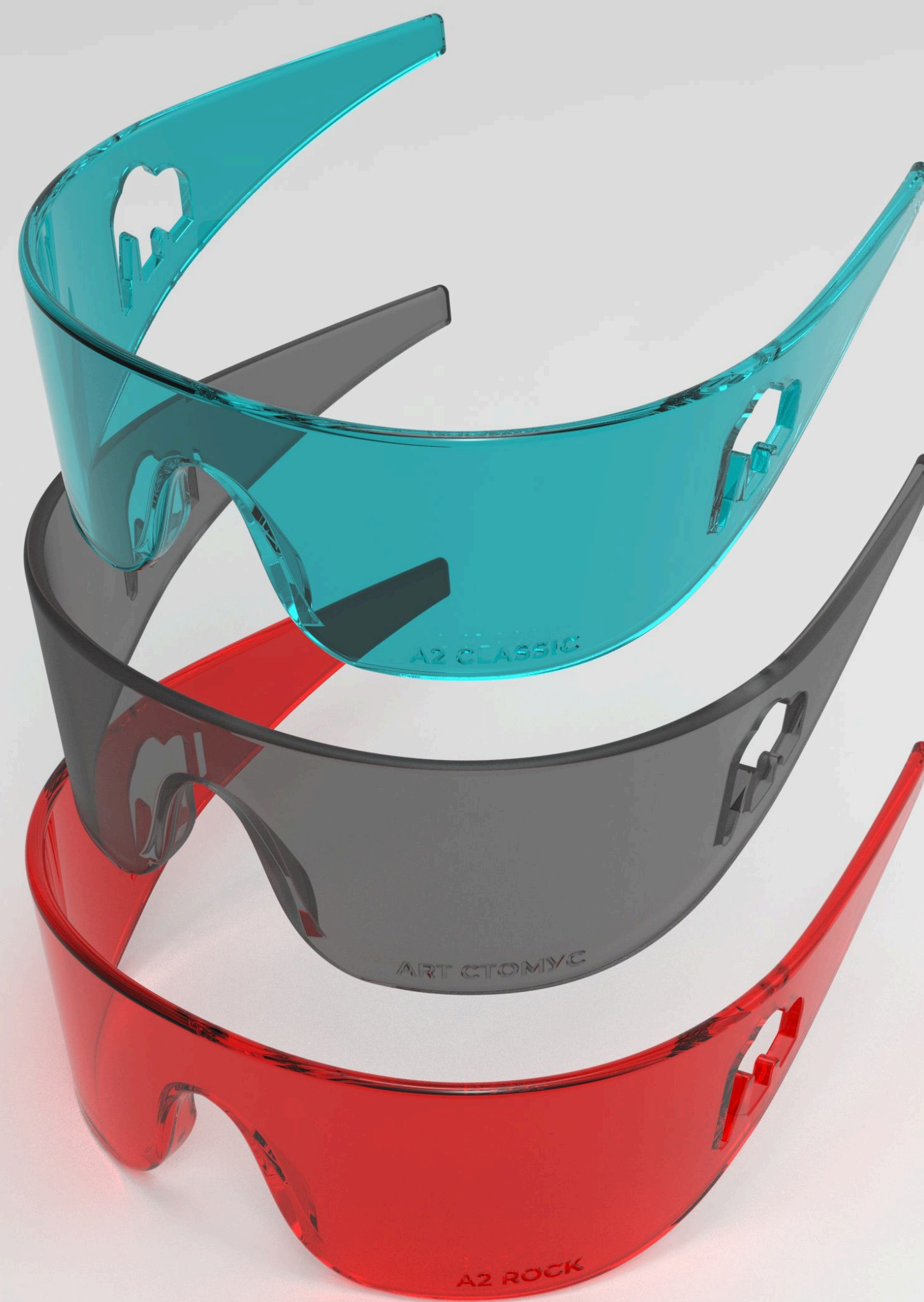
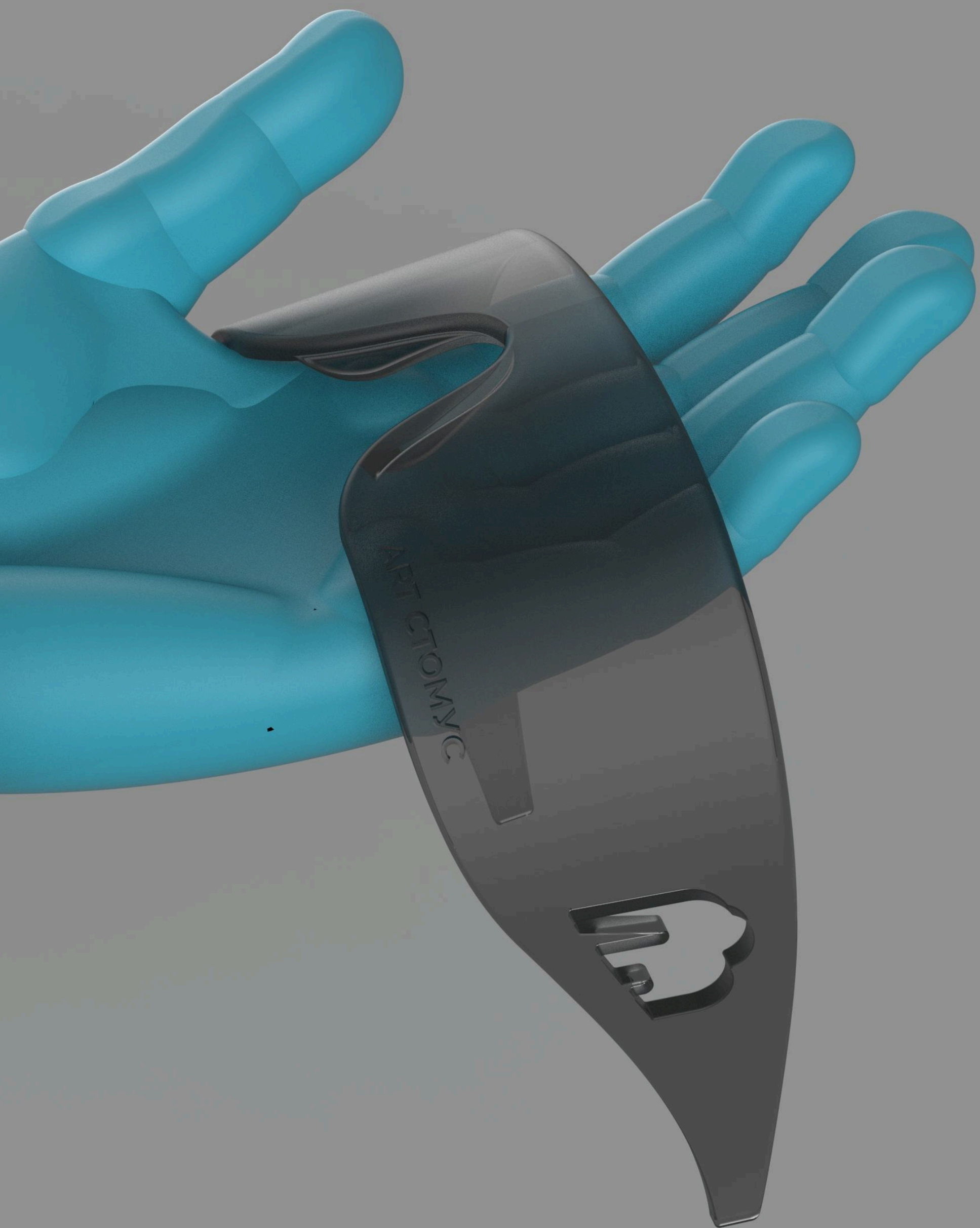



Винокурова Татьяна, 2025

