

Разработка уникального ценностного предложения для
компании «ART Стомус»

Подставка для ручки

Выполнила: Терентьева Ульяна, 1-АД-3, СПбГУПТД

Техническое задание

1. Разработать дизайн сувенирной продукции, отражающий особую форму импланта.
2. Сувенир должен быть эргономичен, функционален, интересен клиентам, чтобы они смогли использовать его в своих клиниках.
3. Основная задача - повысить узнаваемость бренда. Сувенир работает как реклама в руках клиента.
4. Пожелания заказчика: оригинальность идеи, простота производства, низкая стоимость, определенные цвета



Основные постребители

Мужчины 25-45
лет, стоматологи



Стоматологические
клиники



Анализ рынка и конкурентов

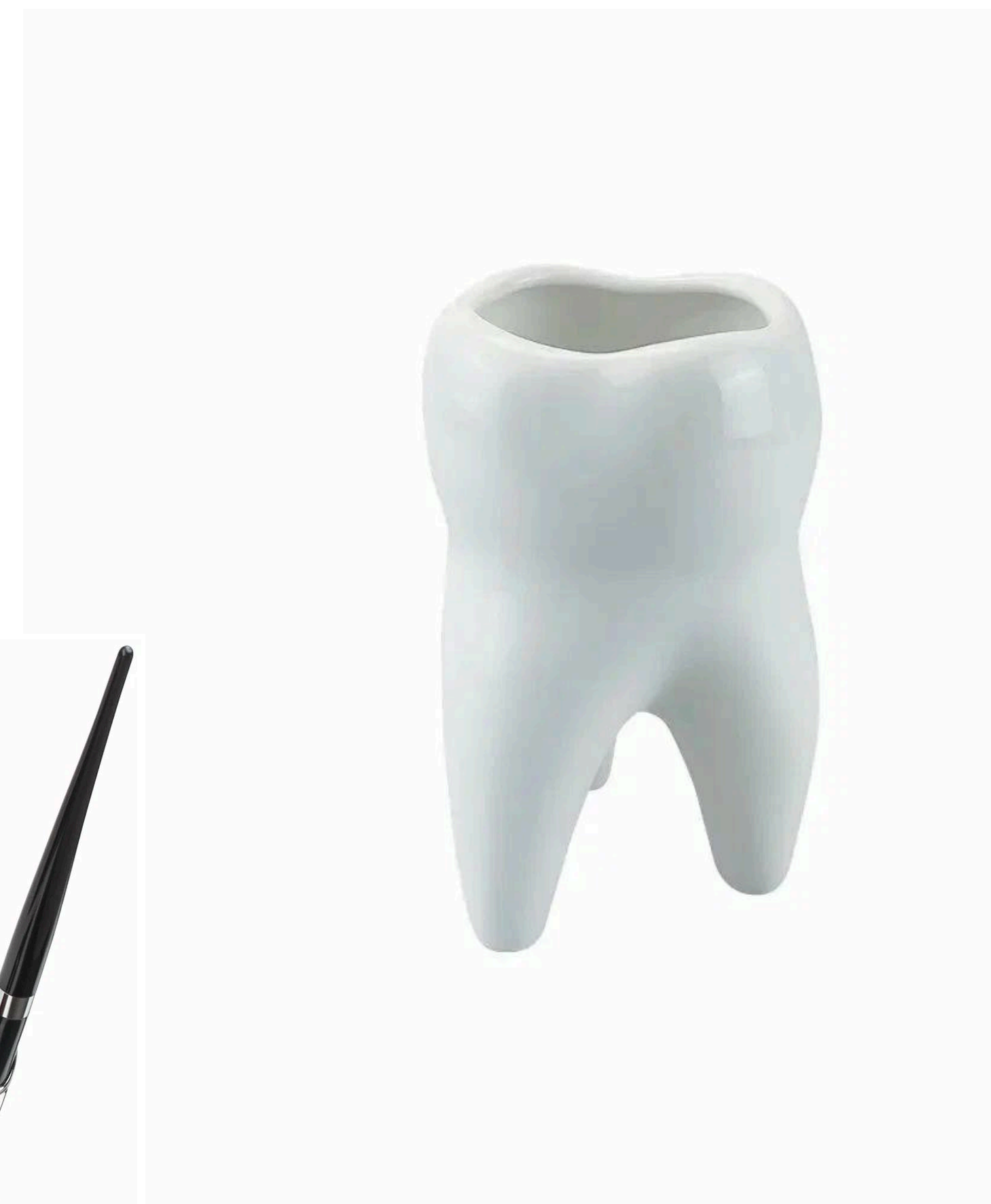

2

Проблемы и решения

Форма не отражает
идентичность бренда



Создать уникальную форму,
отражающую концепт
продукта

Нефункциональность

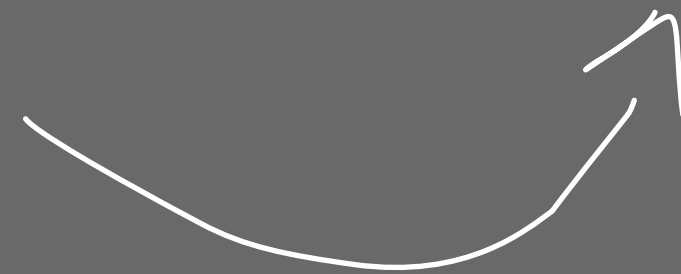

Спроектировать
функциональный объект для
регулярного использования

Идея: брендовая подставка под ручку

Для компании A2 будет изготовлен сувенир в виде слоников, который отражает форму импланта нового поколения A2 ROCK.

Благодаря такому сувениру «агрессивный» имплант не будет вызывать неприятных ассоциаций.

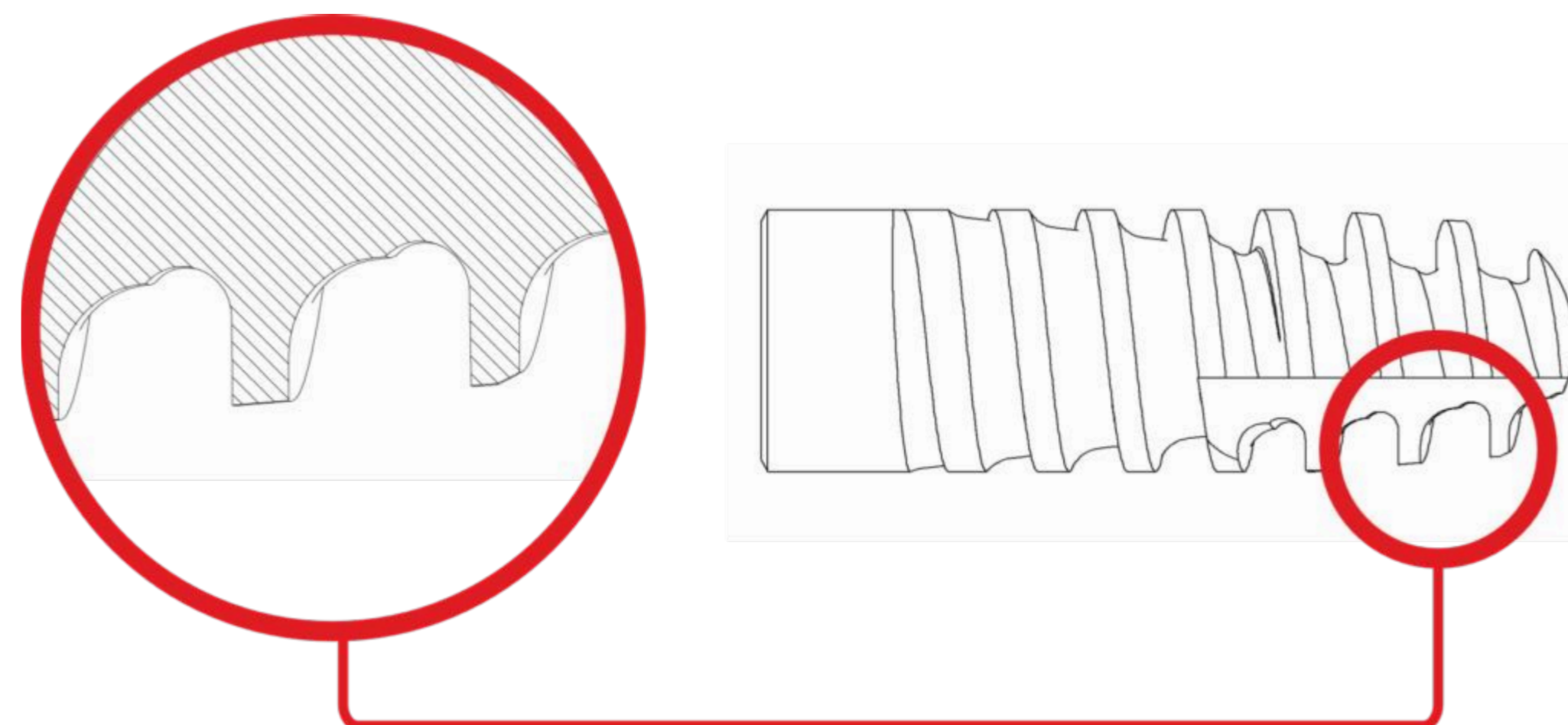

Мудборд



SILVER
#BEBEBE

CORNELL RED
#AE040F



ANTI-FLASH WHITE
#EFEFEF

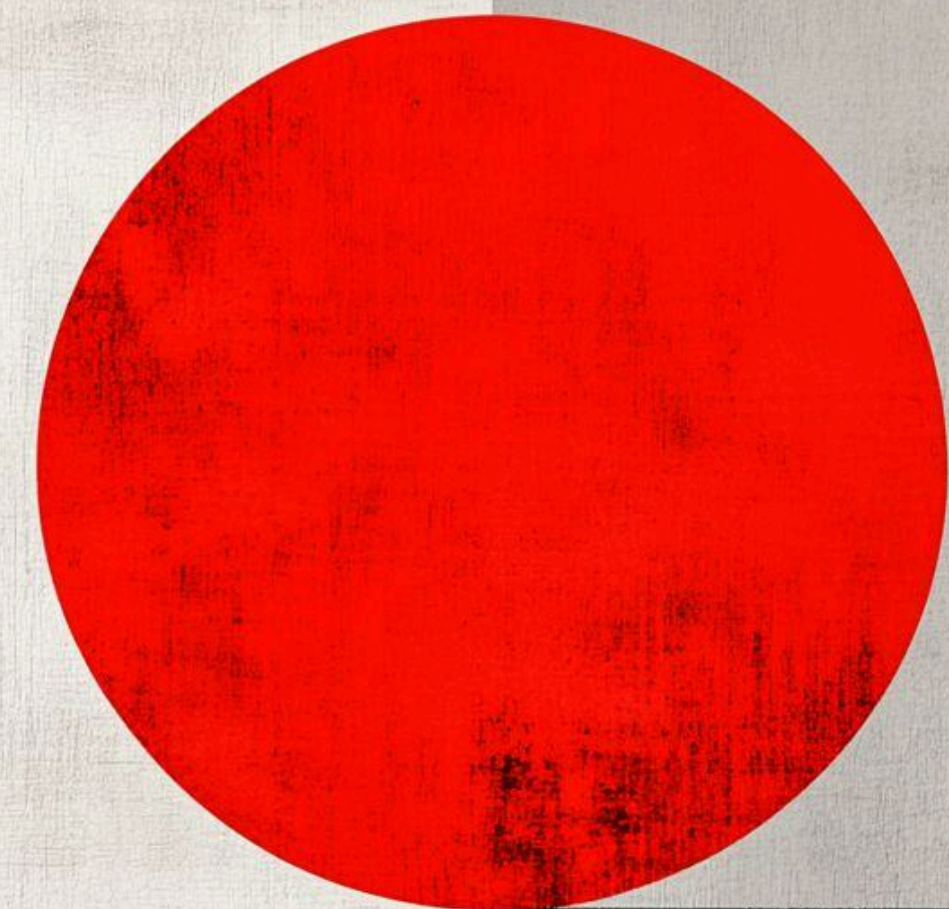

Поисковые зарисовки

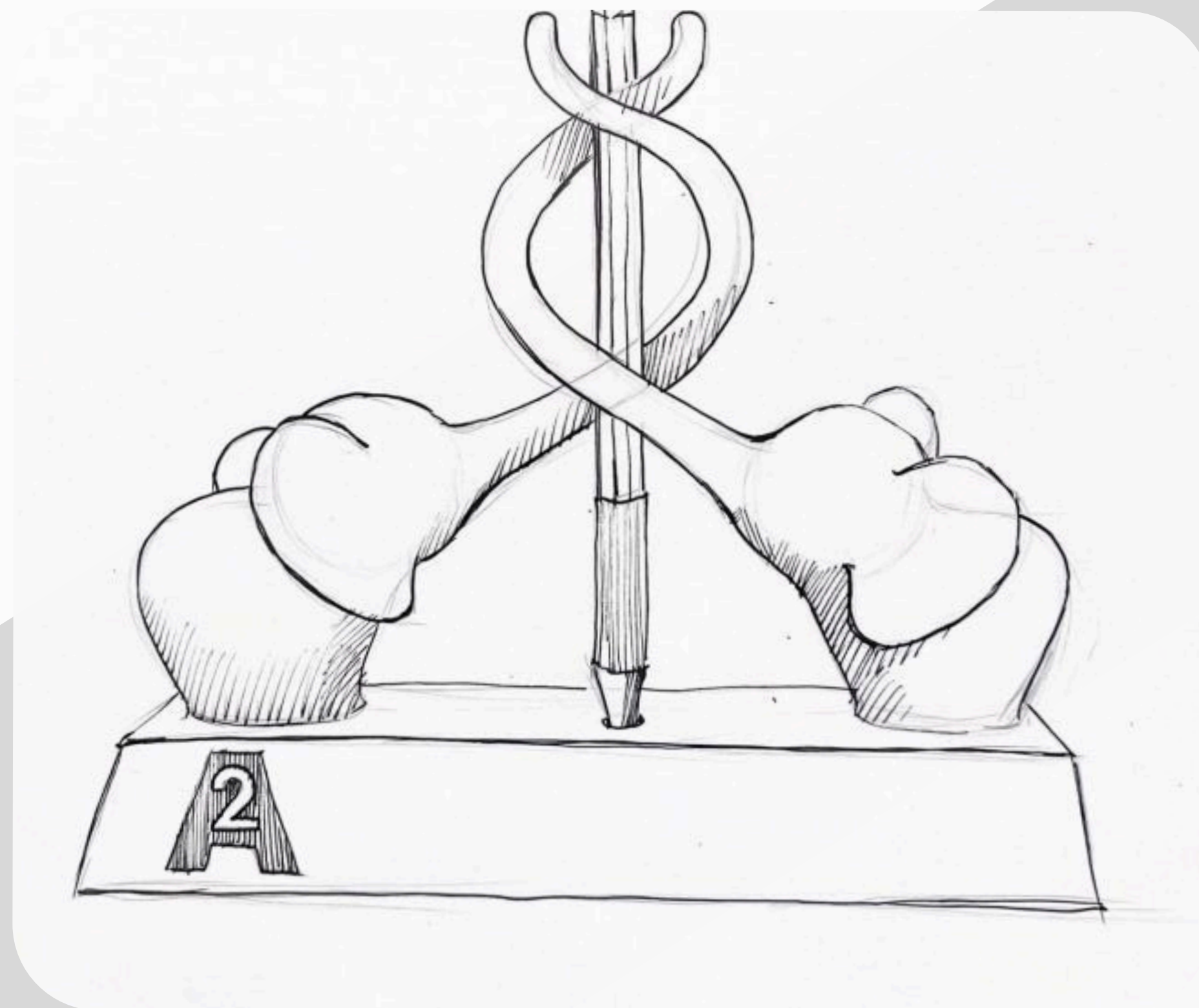



A2

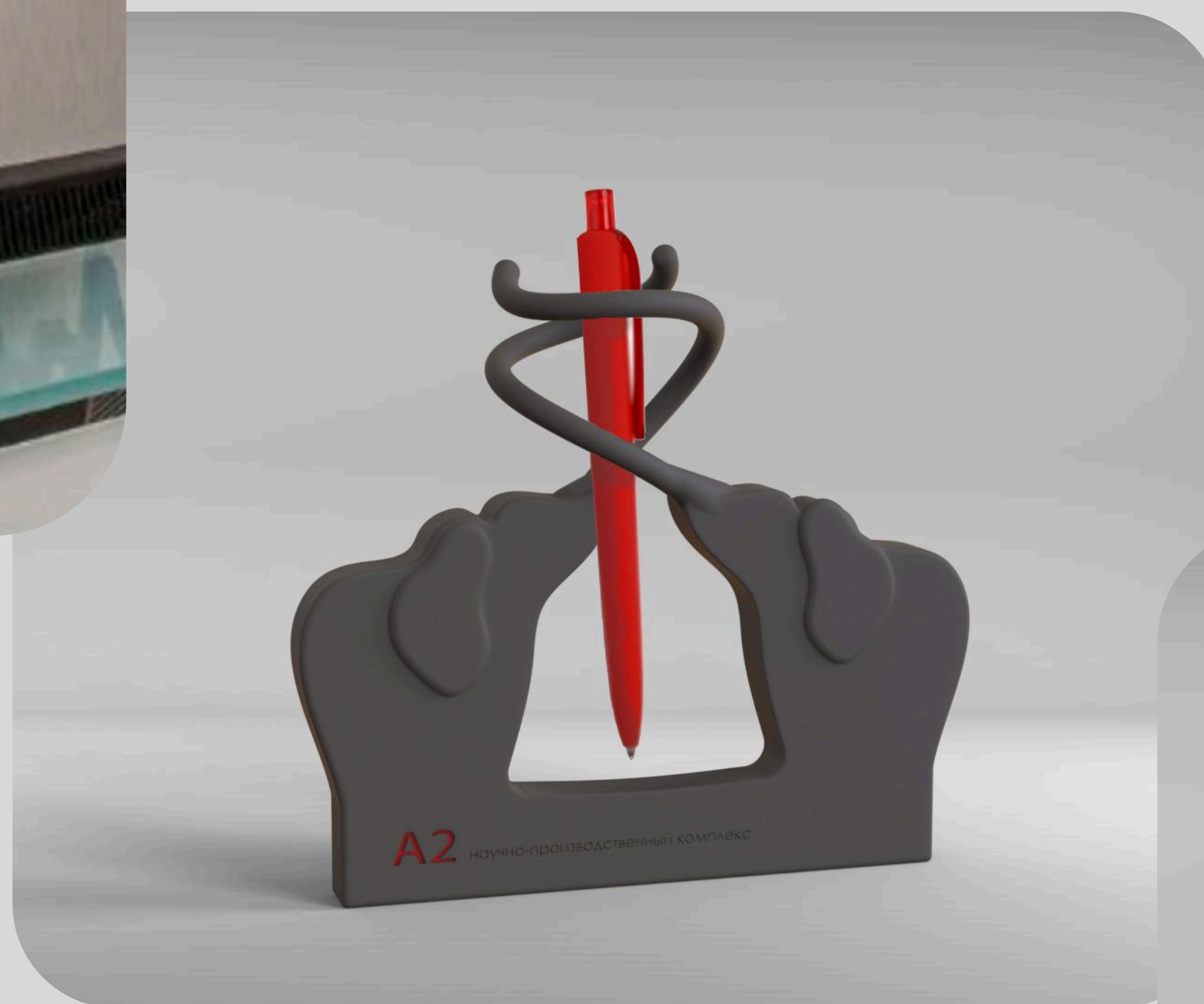

Ход работы

Разработка уникального предложения для компании «ART Стомус»

Размеры продукта

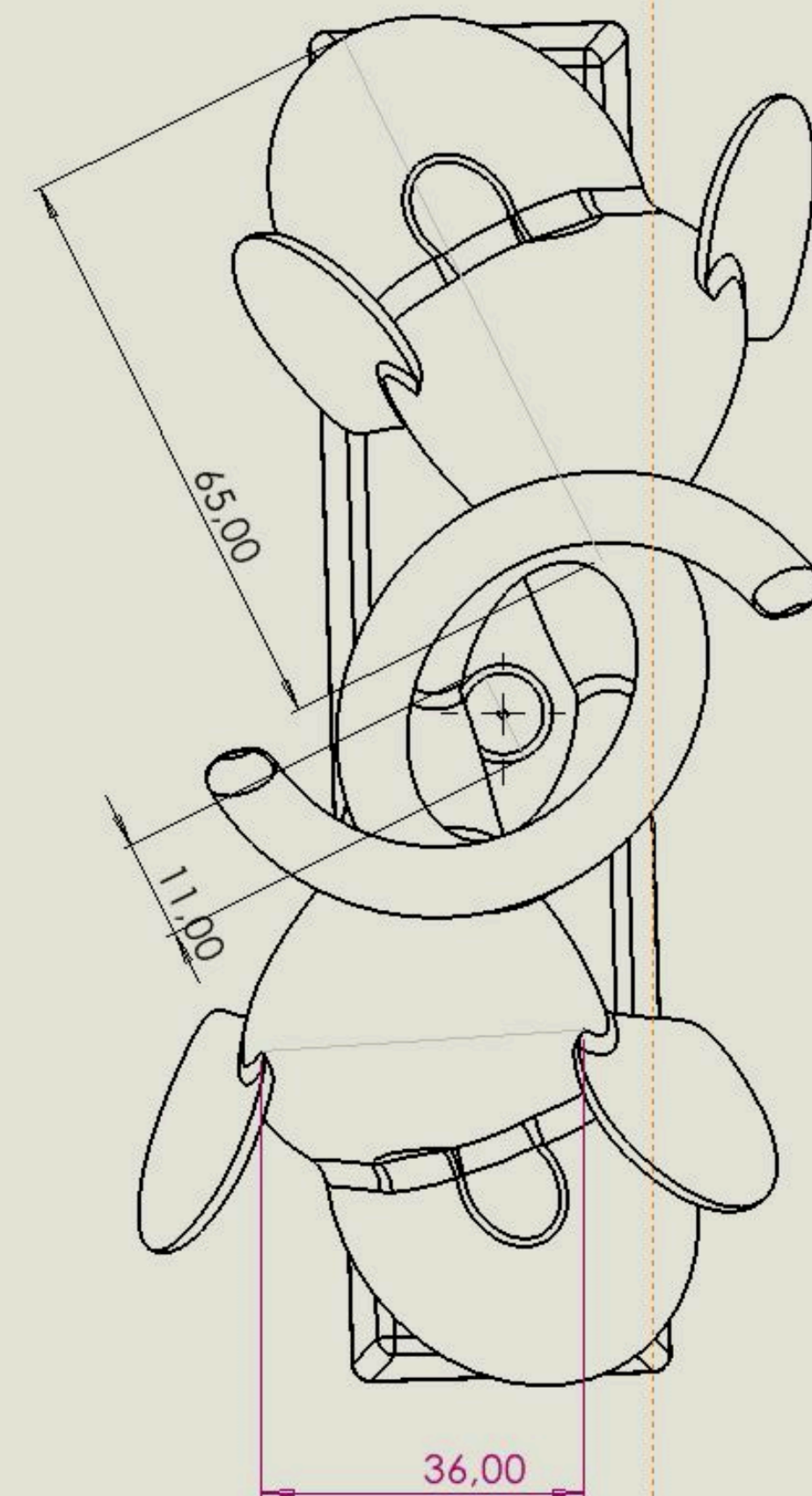
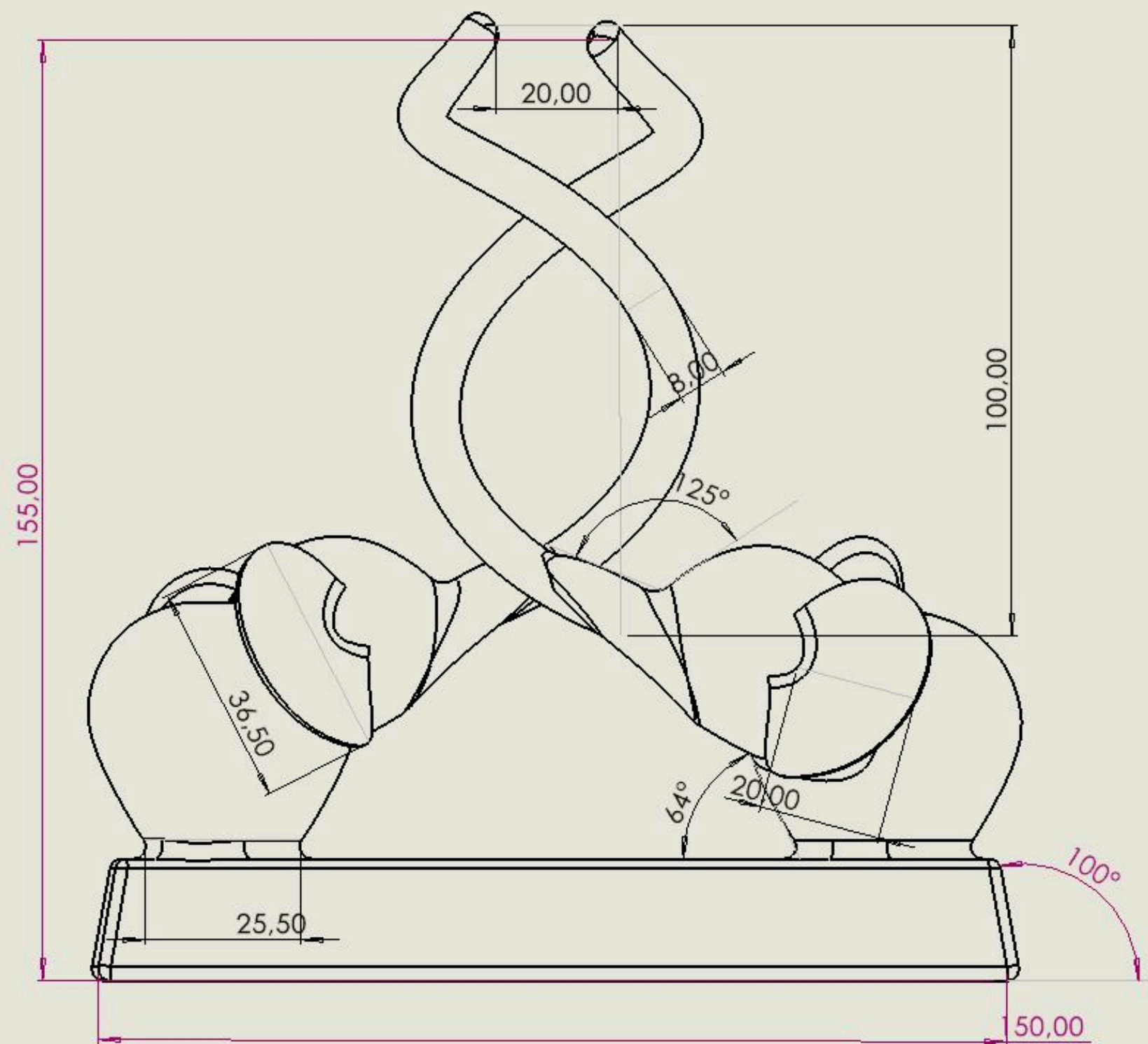
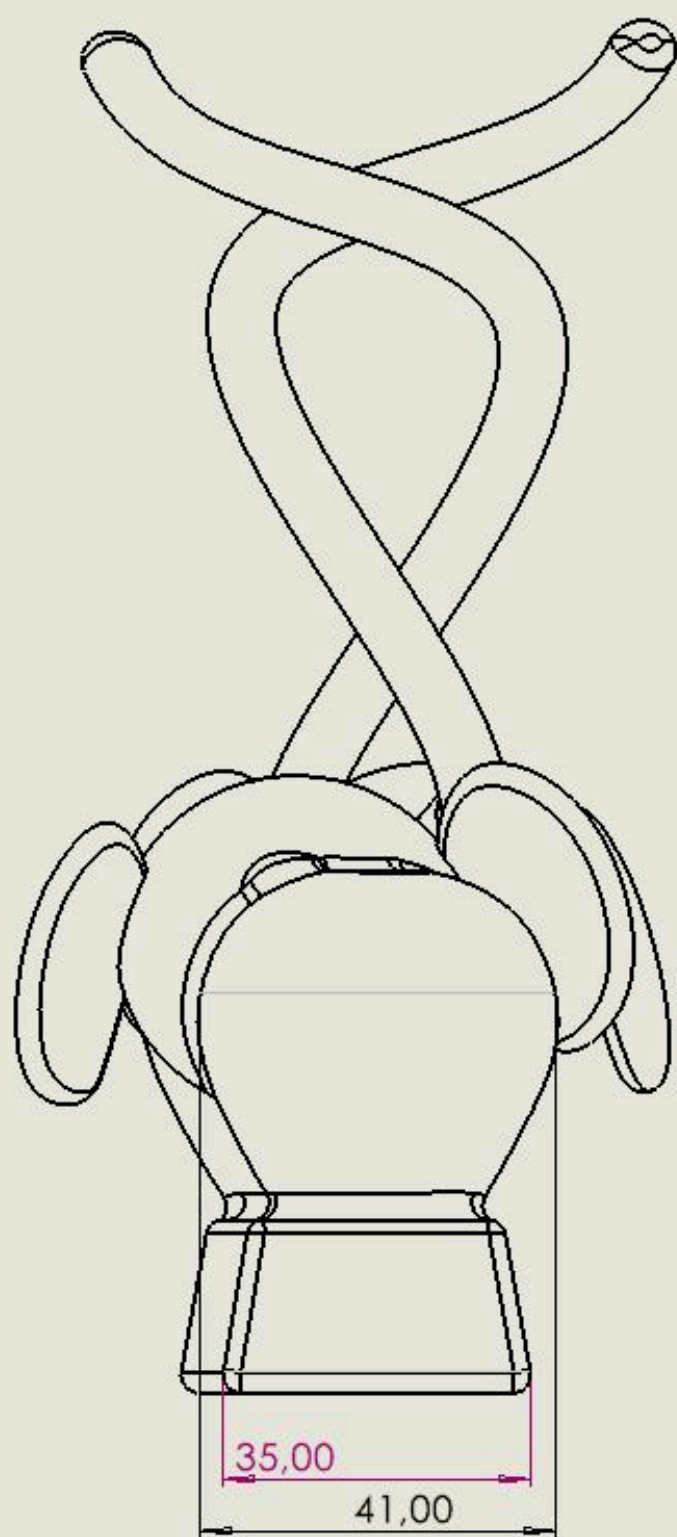

Материалы

Полиуретан

Стоимость:

Небольшая стоимость за штуку при крупных тиражах.

Способы производства

Литье в силиконовые формы -
холодное литье (партии около 200 шт.)

Нанесение надписи

Тампопечать (подходит для
изогнутых поверхностей)

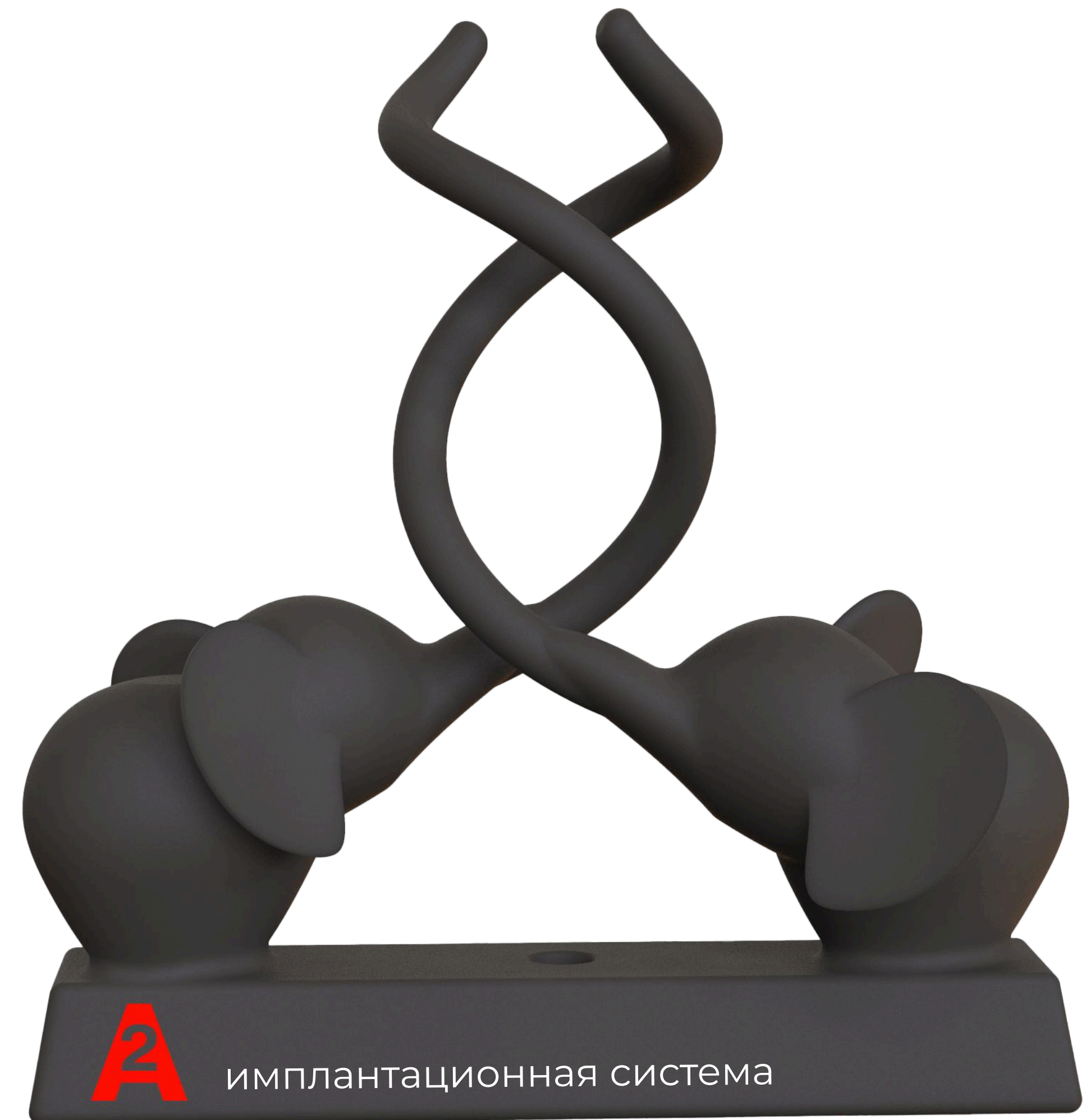

Рендеры

