



**СУВЕНИРНАЯ ПРОДУКЦИЯ ДЛЯ АРТ  
СТОМУС**

# ЗАДАЧА

*Создать сувенир, который будет продвигать новую линейку имплантатов Рок и саму компанию А2.*

*Сувенир должен обладать такими критериями:*

- Быть ярким и запоминающимся.
- Рекламирывать А2.  
Стать узнаваемым брендом среди врачей стоматологов.
- Полезность в работе. Желательно, чтобы сувенир часто трогали.
- Имел высокое качество материала.
- Использовать основные три цвета бренда: красный #E30613, серый #434242 и берюзовый #00A3AF.

# ПОИСК РЕФЕРЕНСОВ

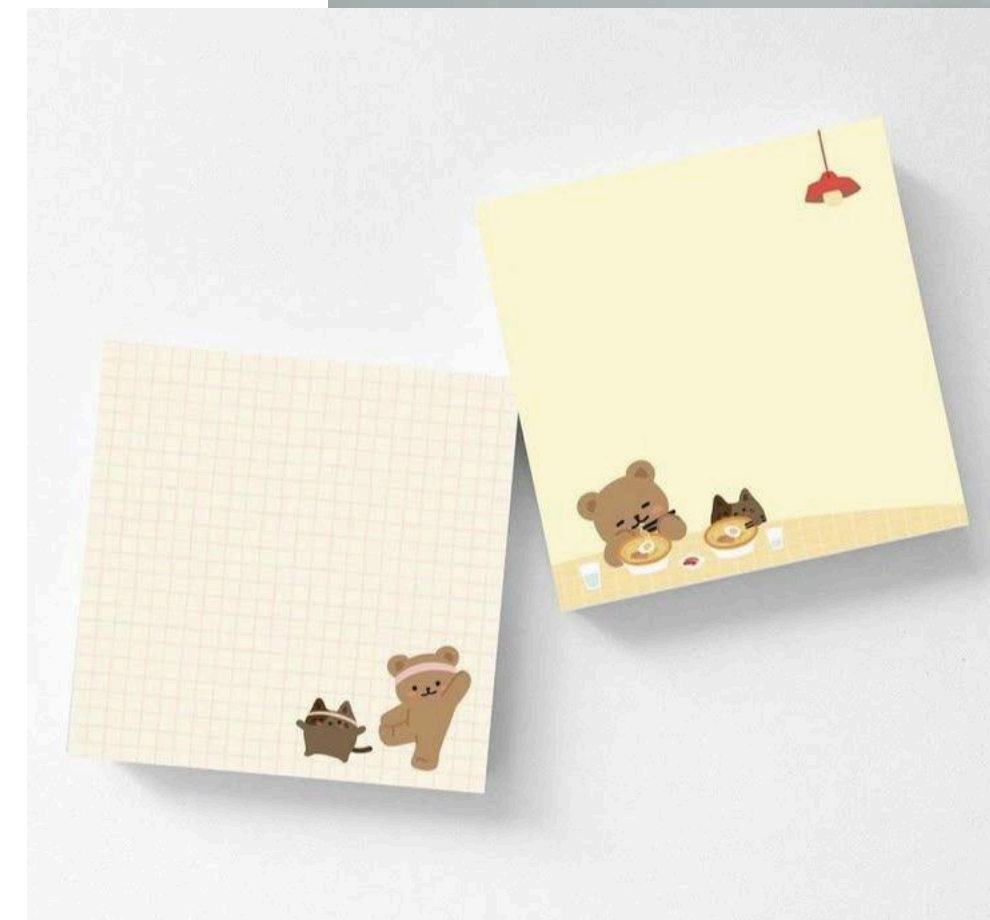
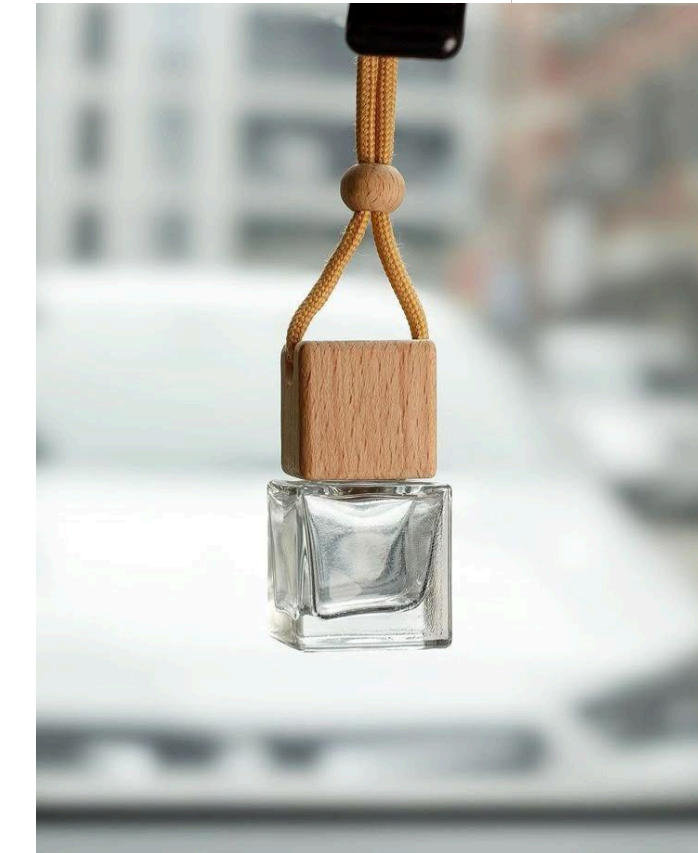

# Эскизный поиск



# РЕШЕНИЕ, К КОТОРОМУ Я ПРИШЛА:

## ПЕНАЛ. ПЛЮСЫ ИЗДЕЛИЯ:

- ИСПОЛЬЗУЕМЫЙ ДЛЯ РАБОТЫ.
- ХОРОШИЙ ПОДАРОК ДЛЯ ВЗРОСЛЫХ И ДЕТЕЙ.
- ИМЕЕТ ОРИГИНАЛЬНУЮ ФОРМУ НАПОМИНАЛОК.
- ЛЕГКИЕ МАТЕРИАЛЫ.
- УДОБНО ПЕРЕНОСИТЬ, ПОМЕЩАЕТСЯ В РУКУ И ГАРМОНИЧНО СМОТРИТЬСЯ В ИНТЕРЬЕРЕ.

# ГАБАРИТНЫЕ РАЗМЕРЫ

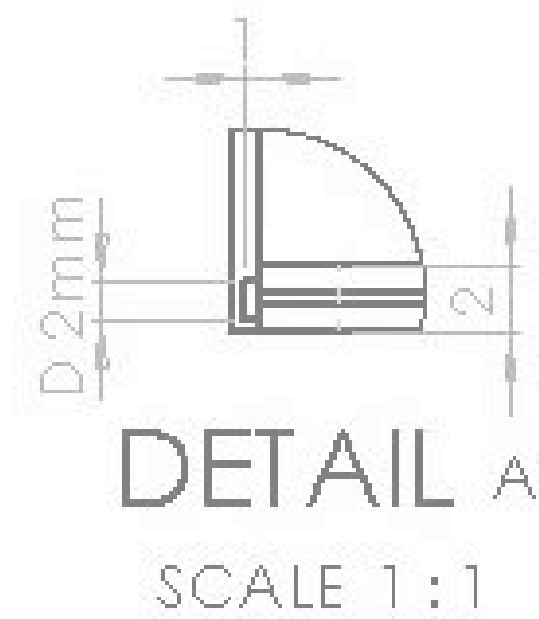
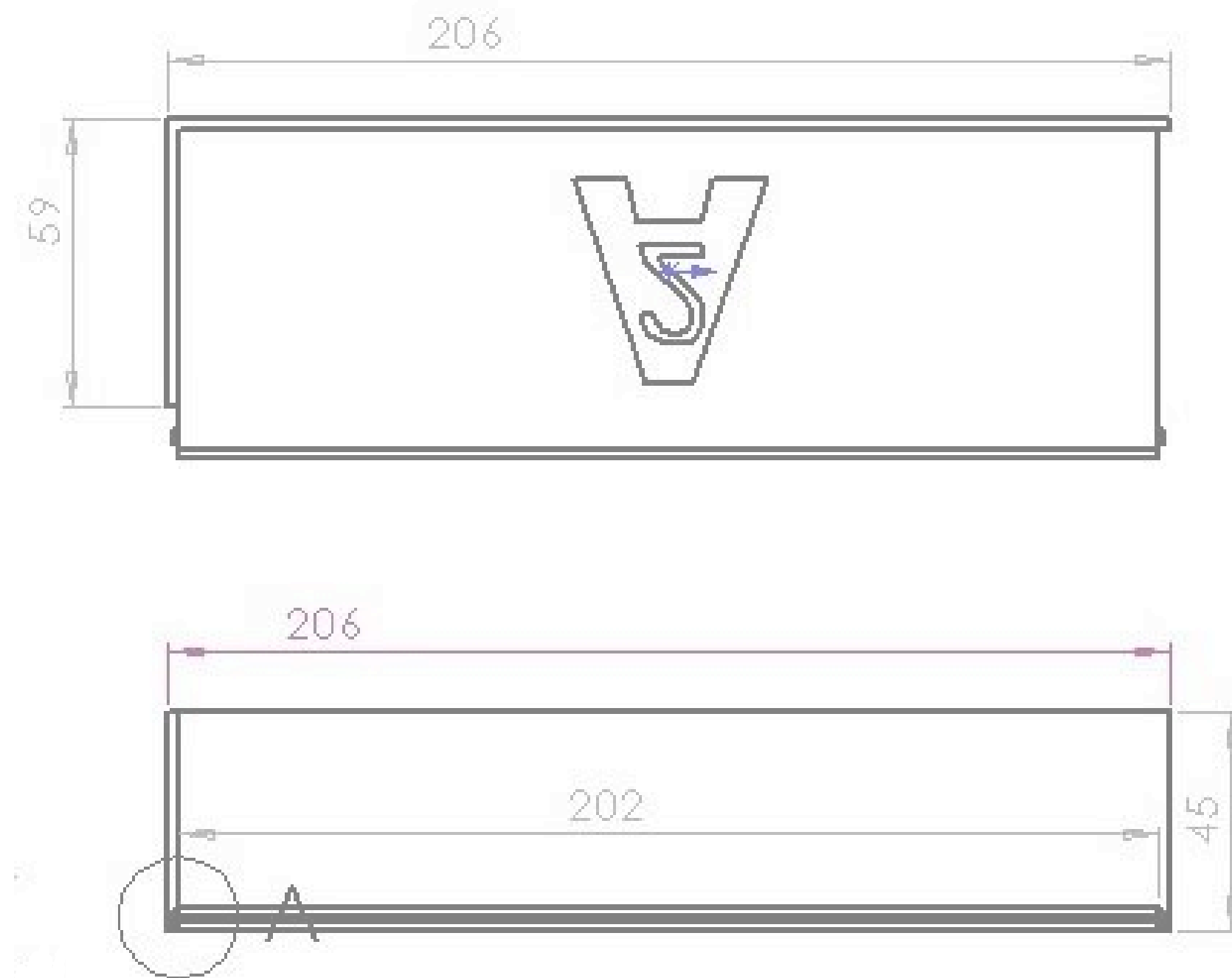
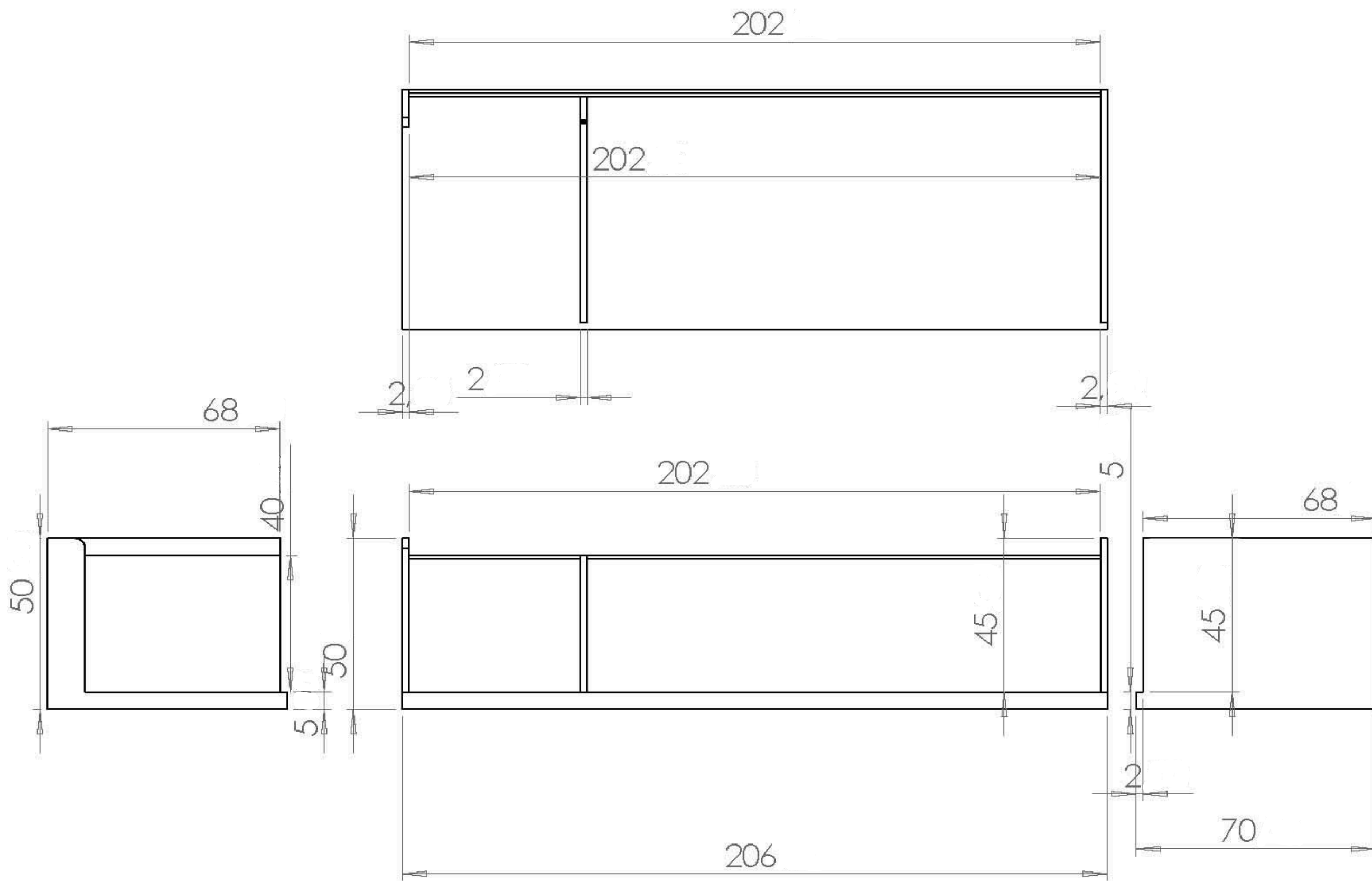

# 3D ПОИСК

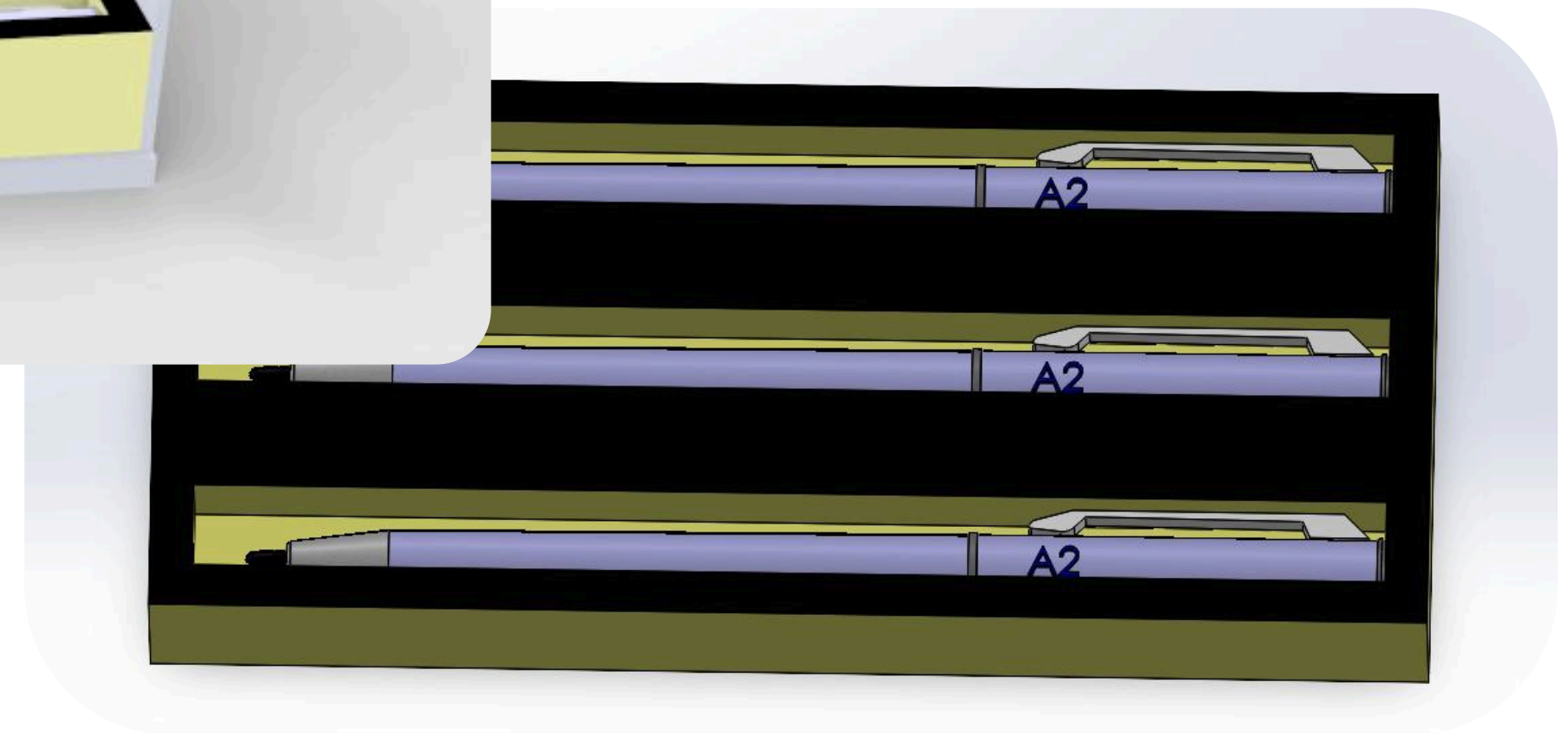
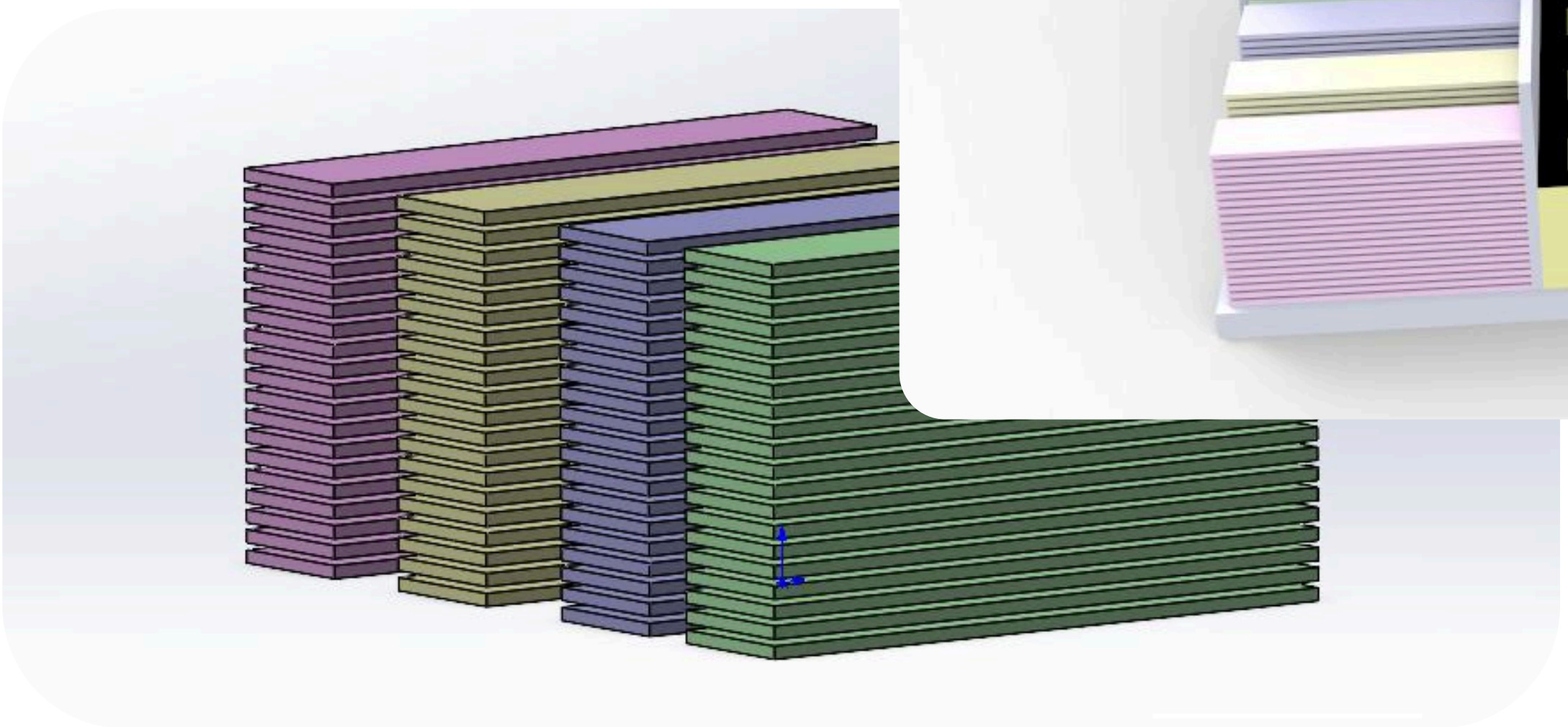
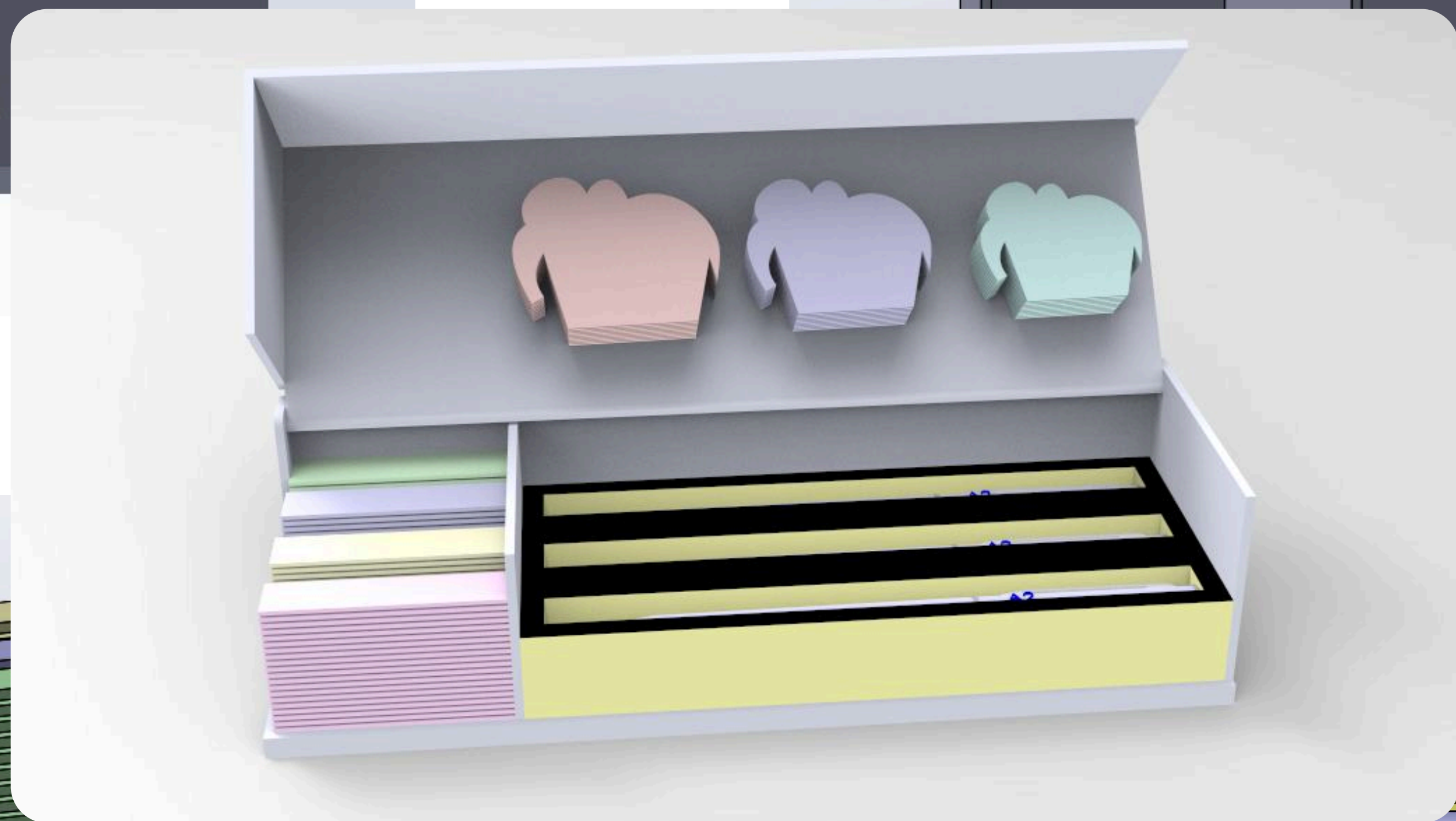
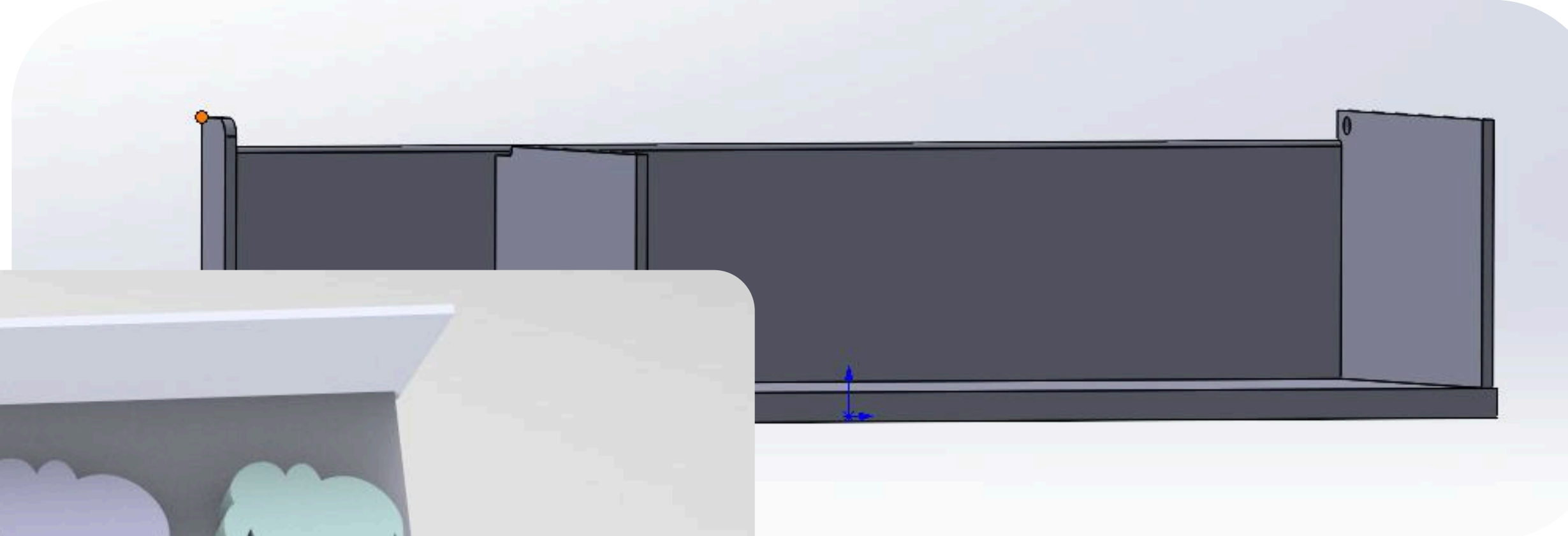

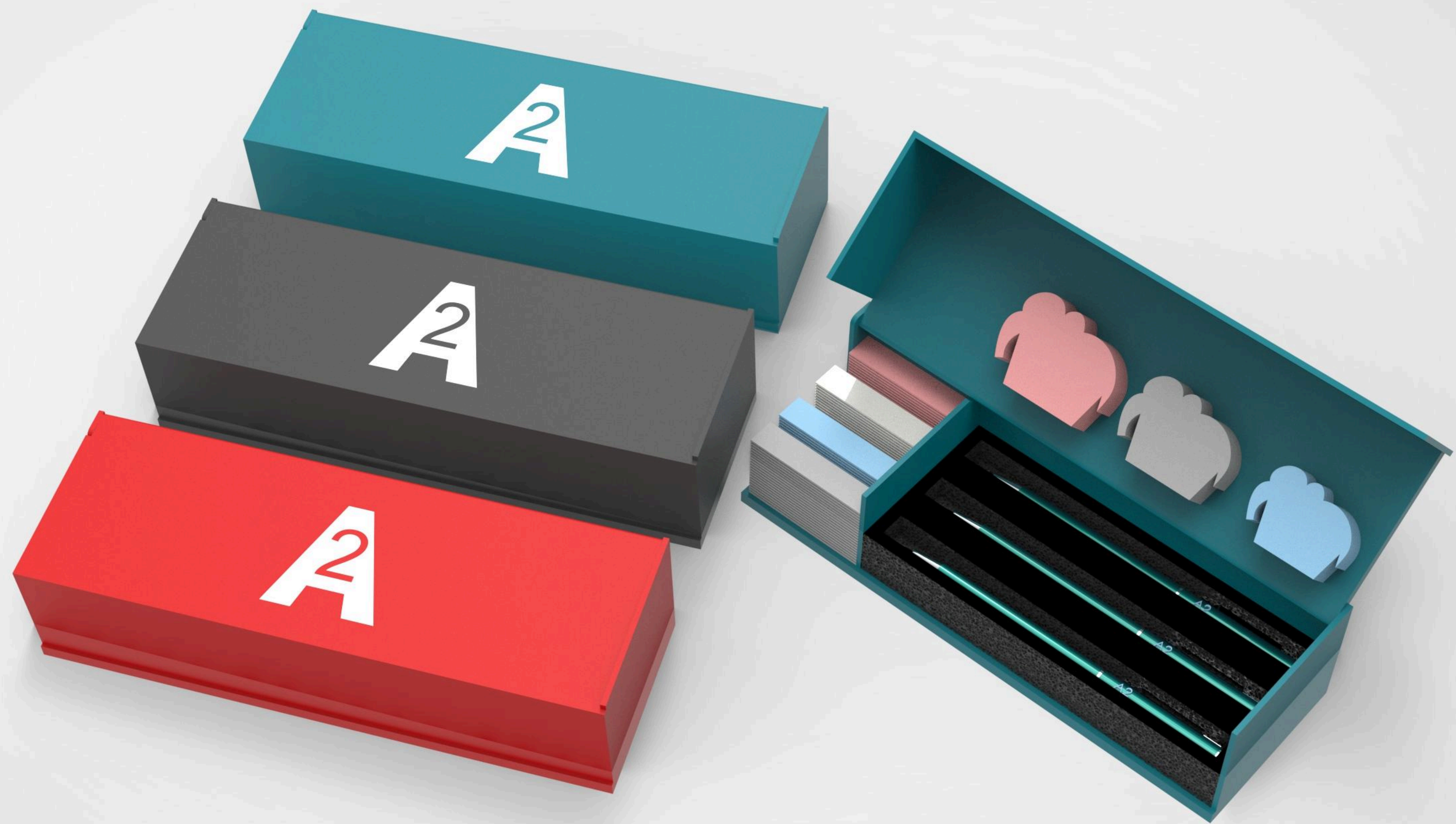

# МАТЕРИАЛЫ

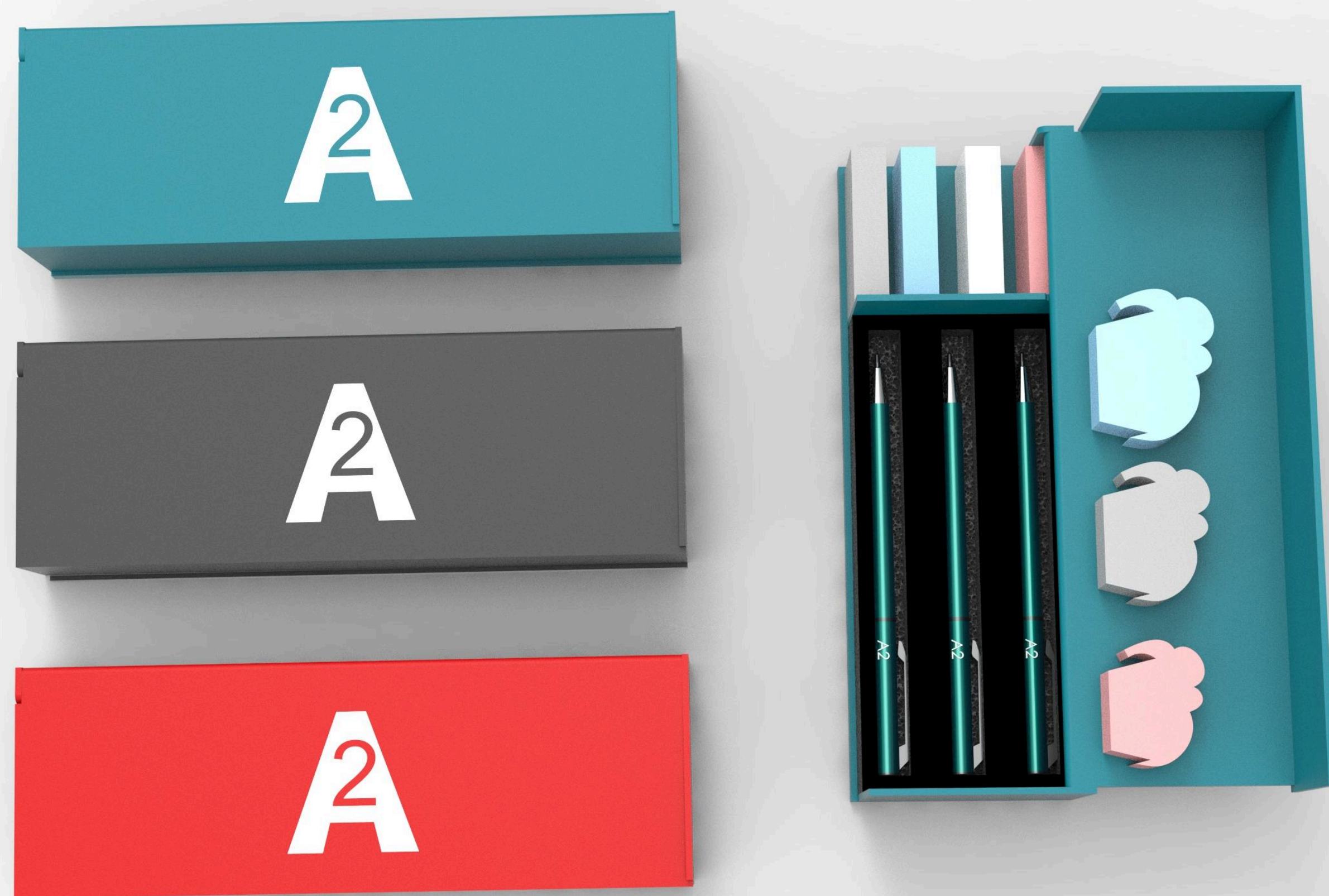

· *Основной: Матовый пластик,  
Цвет: Серый, берюзовый,  
красный.*

· *Крепление: Магнитовые  
держатели.*

· *Клей: Эпоксидка или суперклей  
для магнитов.*

· *Печать: УФ-печать напрямую по  
матовому пластику.*

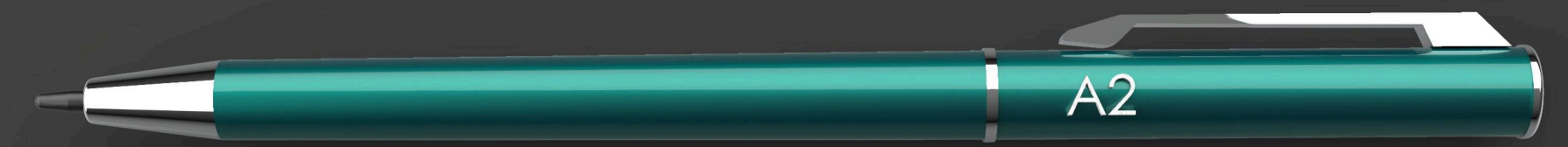

*+ АВТОРСКИЕ РУЧКИ В  
КОМПЛЕКТЕ*

