

ШАХМАТЫ ДЛЯ СЕТИ КОФЕЕН

Surf Coffee

Кузнецова Алиса



Surf Coffee

анализ бренда

Surf Coffee представляет собой международную сеть кофеен, основанную на философии свободы, гармонии с природой и активного образа жизни.

Ключевые элементы брендинга включают:

Стилистическое направление:

Калифорнийско-гавайский стиль с элементами серф-культуры, создающий атмосферу беззаботного пляжного отдыха. Интерьеры кофеен наполнены пальмами, гамаками, досками для серфинга, журналами о скейтбординге и коллажами из фотографий

Философия и ценности бренда:

Surf Coffee позиционирует себя как культурное пространство и точку притяжения лидеров мнений. Компания активно развивает собственную экосистему, включающую музыкальный лейбл Propaganda Machine, бренд одежды SCPM, студию дизайна и производства мебели LAAX. Это свидетельствует о креативном подходе и готовности к экспериментам с дизайном и материалами.

Цветовая палитра:

Теплая, располагающая гамма с преобладанием натуральных оттенков дерева, коричневых тонов кофе и естественных материалов. Используются контрастные сочетания светлых и темных элементов.

Материалы и текстуры:

Компания отдает предпочтение экологичным натуральным материалам - дереву, панно из натуральных материалов, легким металлическим конструкциям.

В оформлении присутствуют элементы из ротанга, создающие ощущение тропической атмосферы.

Surf Coffee

анализ бренда

айдентика бренда:

Культура и вайб: Surf Coffee продаёт не только кофе, но и эмоциональное ощущение причастности к современной, креативной, свободной культуре — «островок лета» среди городского ритма.

Образ жизни сообщества: Авторский дизайн, музыка, литература, собственные бренды, коллаборации с творческими, спортивными и молодежными инициативами. Упор на создание уютного, безопасного пространства для личных встреч, работы и отдыха.

Метафоричность бренда: Серфинг воспринимается не просто как спорт, а как философия единения с природой, внутренней гармонии и поиска своего пути. Это легкость, свобода и возможность быть собой.

Локальный колорит: Каждая точка оформляется уникально, через коллаборации с культурными, художественными и спортивными сообществами, создавая индивидуальные споты в духе локального комьюнити.

Surf Coffee формирует уникальную айдентику и позиционирование на основе ценностей свободы, креативности и творческого комьюнити, вдохновленного атмосферой серфинга и ощущения «вечного лета».

Это пространство для идей, встреч, личного развития и качественного досуга с акцентом на стиль, индивидуальность и теплое гостеприимство.

Surf Coffee

анализ бренда

целевая аудитория:

Прогрессивные молодые люди:

активная жизненная позиция, путешествия, спорт (серфинг, скейт, велоспорт), современные IT-специалисты, дизайнеры, студенты.

Творческие профессионалы:

музыканты, художники, маркетологи, стартаперы — все, кому важна атмосфера для генерации идей, обмена знаниями, неформального общения.

Любители качественного кофе и эко-современного

досуга: ценят не только продукт, но и «историю», философию бренда, подходят к потреблению осознанно и поддерживают местные инициативы.

Городские жители, ищущие лайфстайл-место для

встреч: Surf Coffee — это «второй дом» для длительных рабочих встреч, обучения, неформальных разговоров, досуга с книгой или пластинкой.

отношение к работе за ноутбуком и длительным встречам

Surf Coffee поддерживает рабочий формат:

клиенты с ноутбуками — часть целевой аудитории, кофейни специально создают условия для работы — удобные столы, розетки, высокий Wi-Fi и спокойную атмосферу.

Приветствуются длительные посещения:

место рассматривается как культурное пространство и «точка притяжения», где можно проводить время часами за работой, встречами, досугом и творчеством. Никто не ограничивает продолжительность посещения без необходимости, уважение к личному пространству в приоритете.

Акцент на комьюнити и обмен опытом:

Surf Coffee строит дружеское, открытое отношение к гостям, поощряет совместное время за книгой, музыкой, командные встречи, мини-события. Это часть философии гостеприимства, «будь как дома»

аналогии

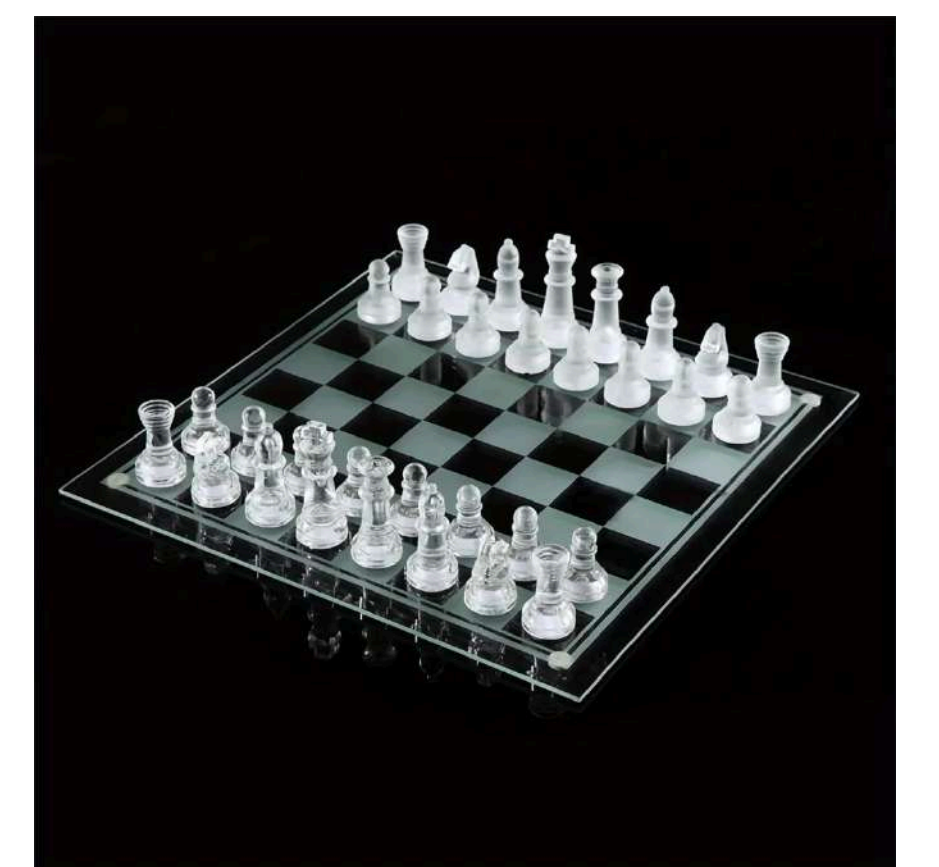
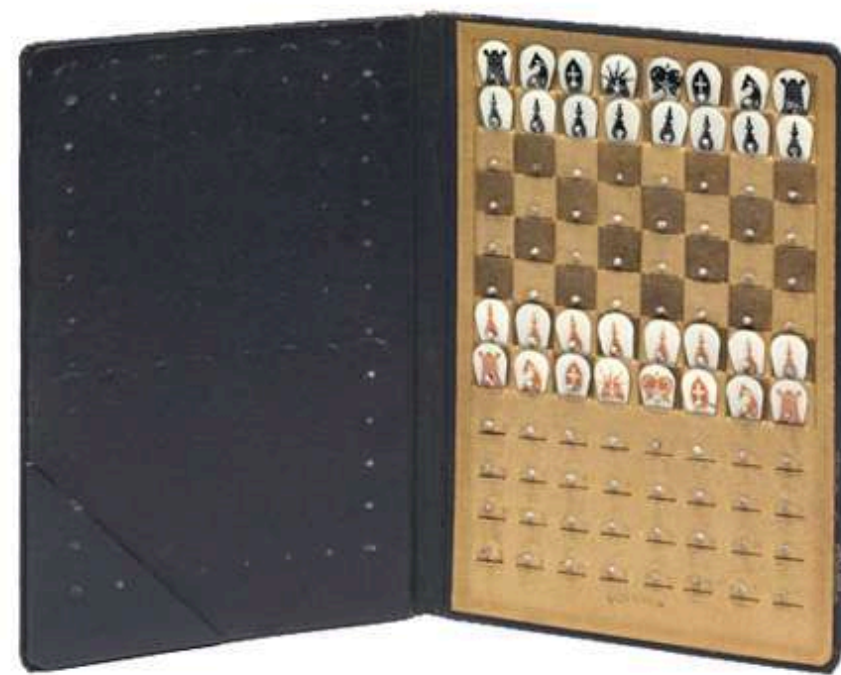
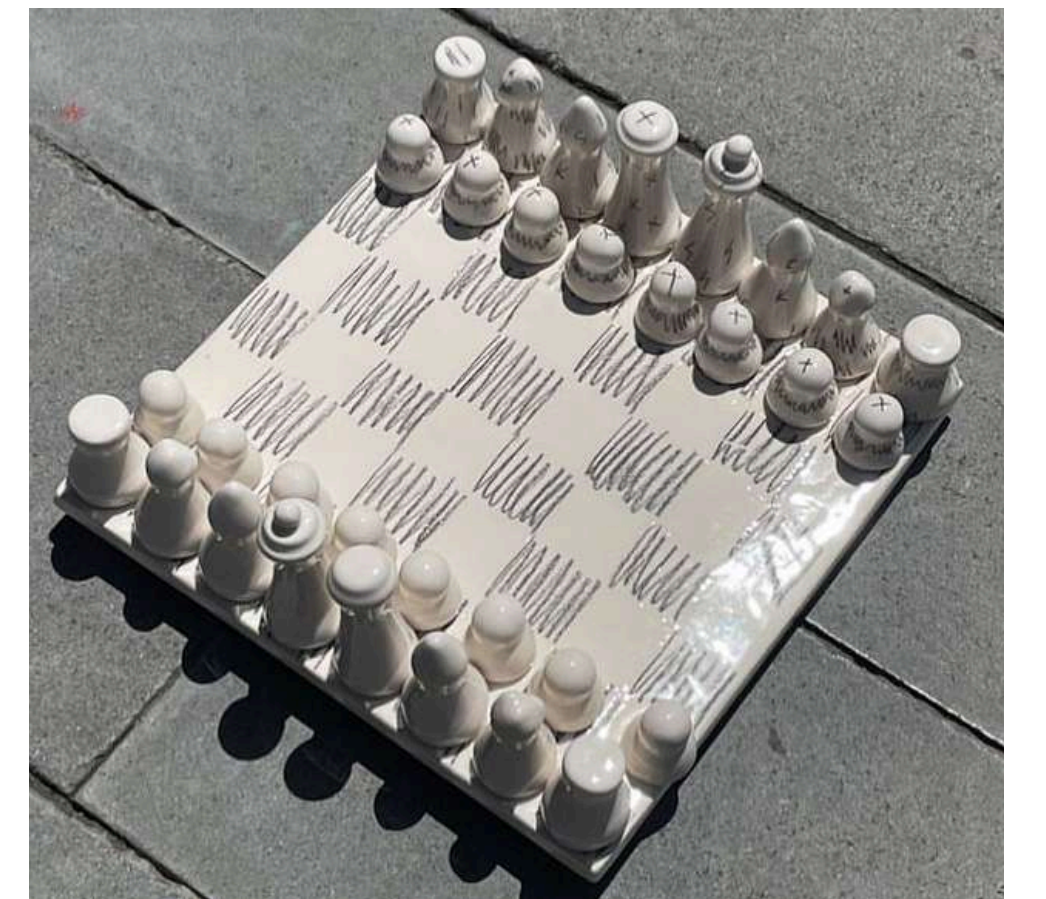
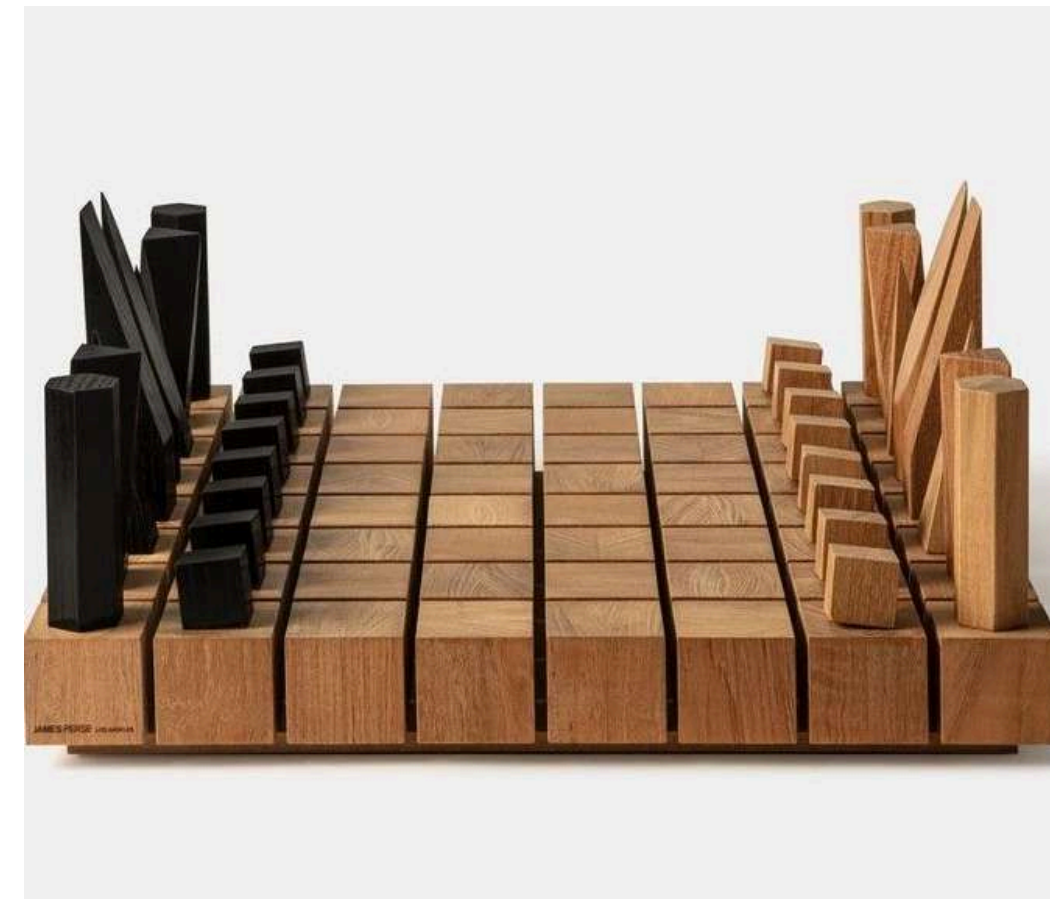

материалы

фигурок и досок

т/з

Фигурки

Светлые фигуры - бук

Темные фигуры - бук,
покрашенный черной краской

*Фигурки покрываются лаком

Доска

Бук (вставки - орех)

Тубус

пластик

Разработать уникальный
и необычный дизайн шахмат,
который дополнит интерьер
кофейни и будет привлекать
внимание своим необычным
внешним видом

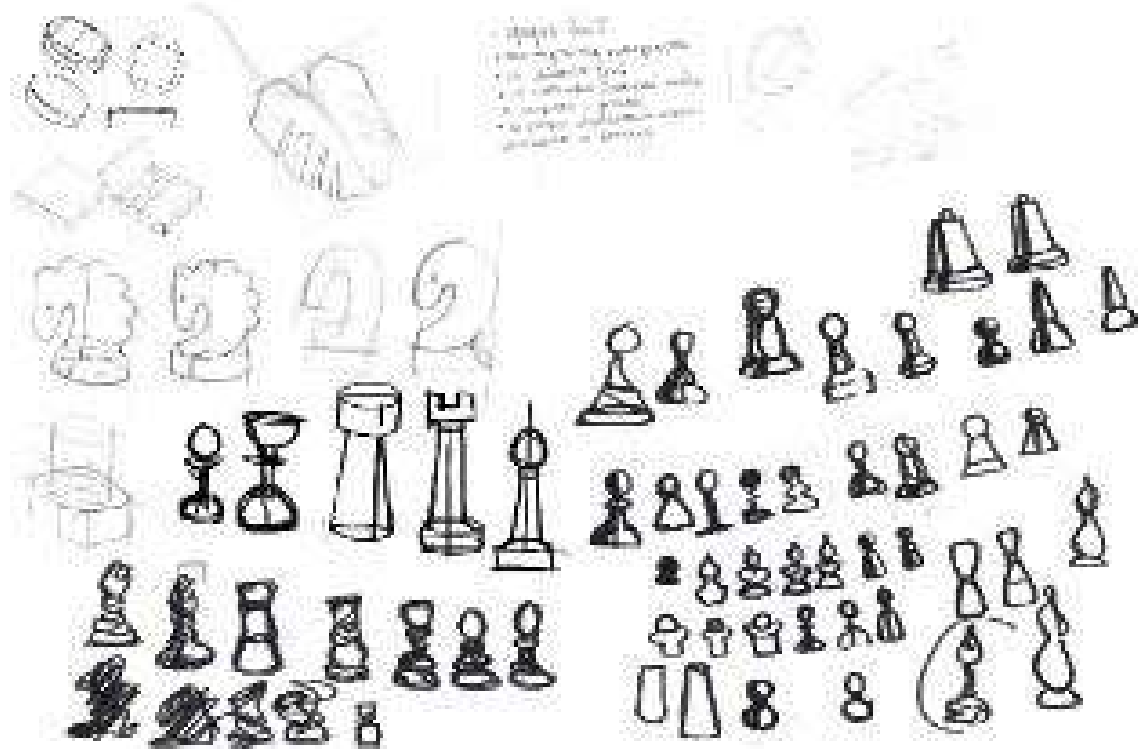

каменная
установка
за шашки

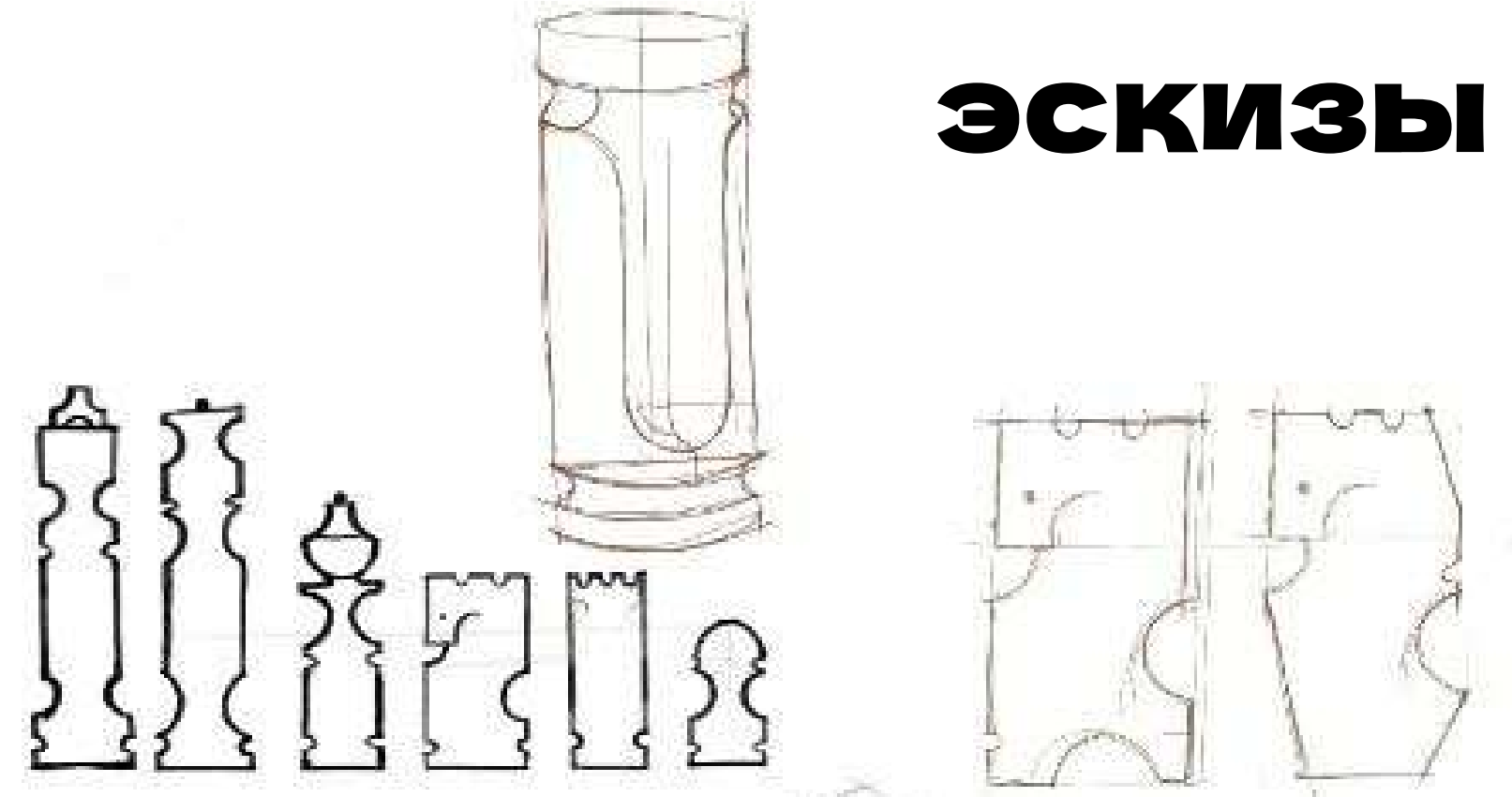
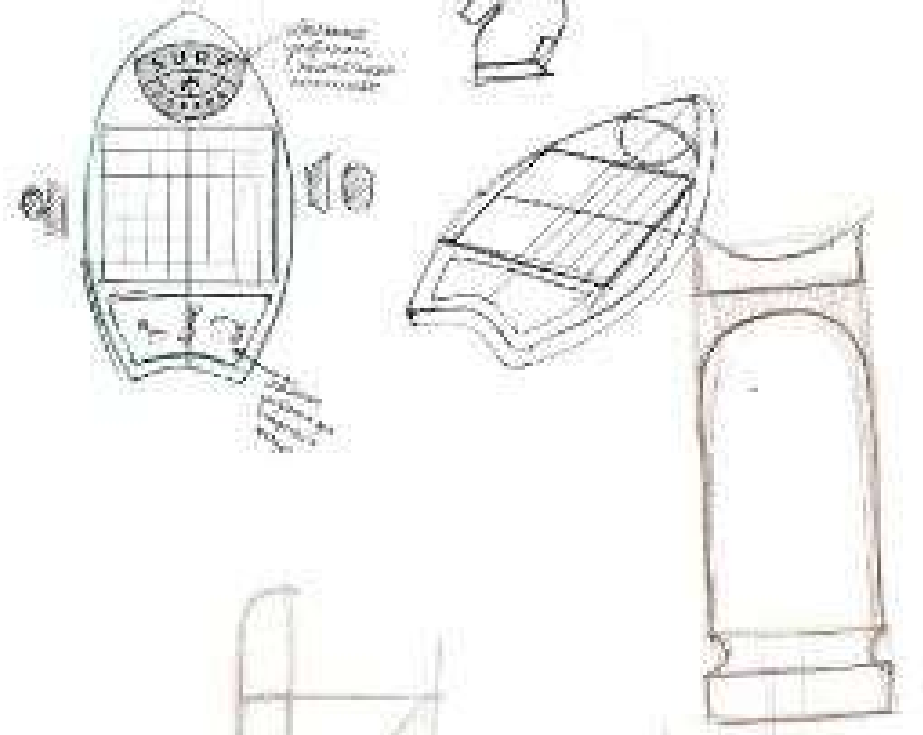
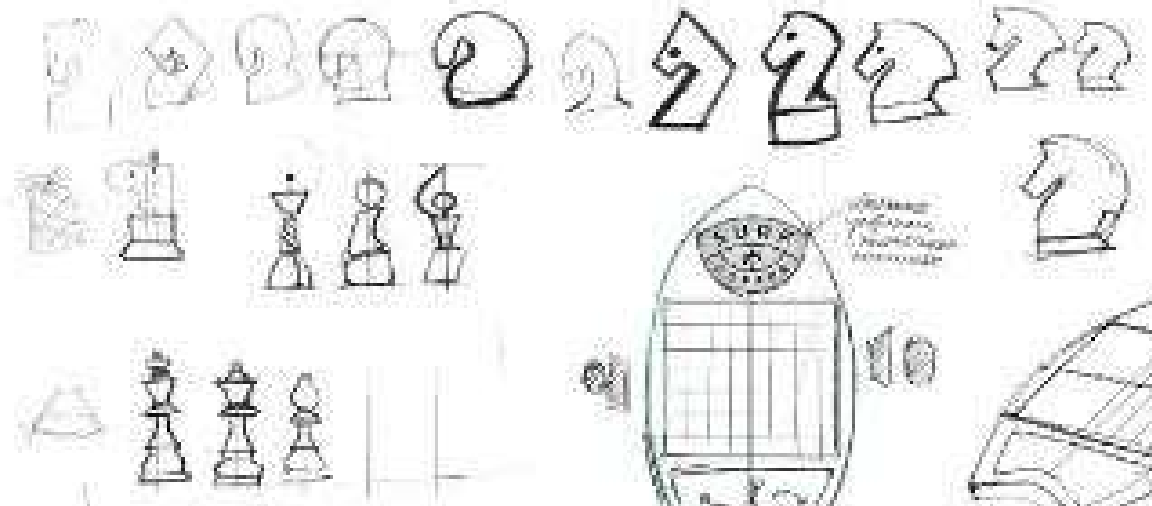

ЭСКИЗЫ

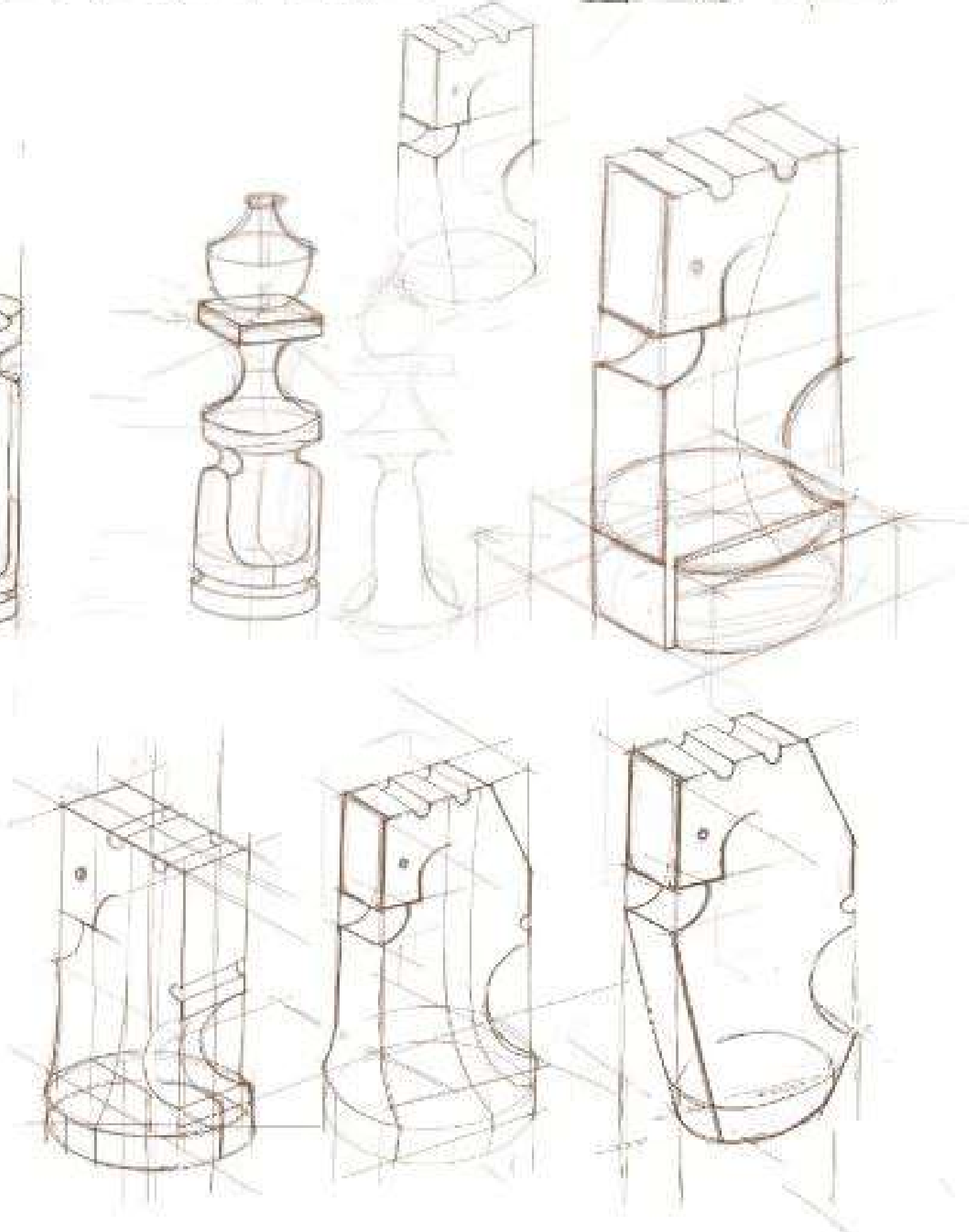
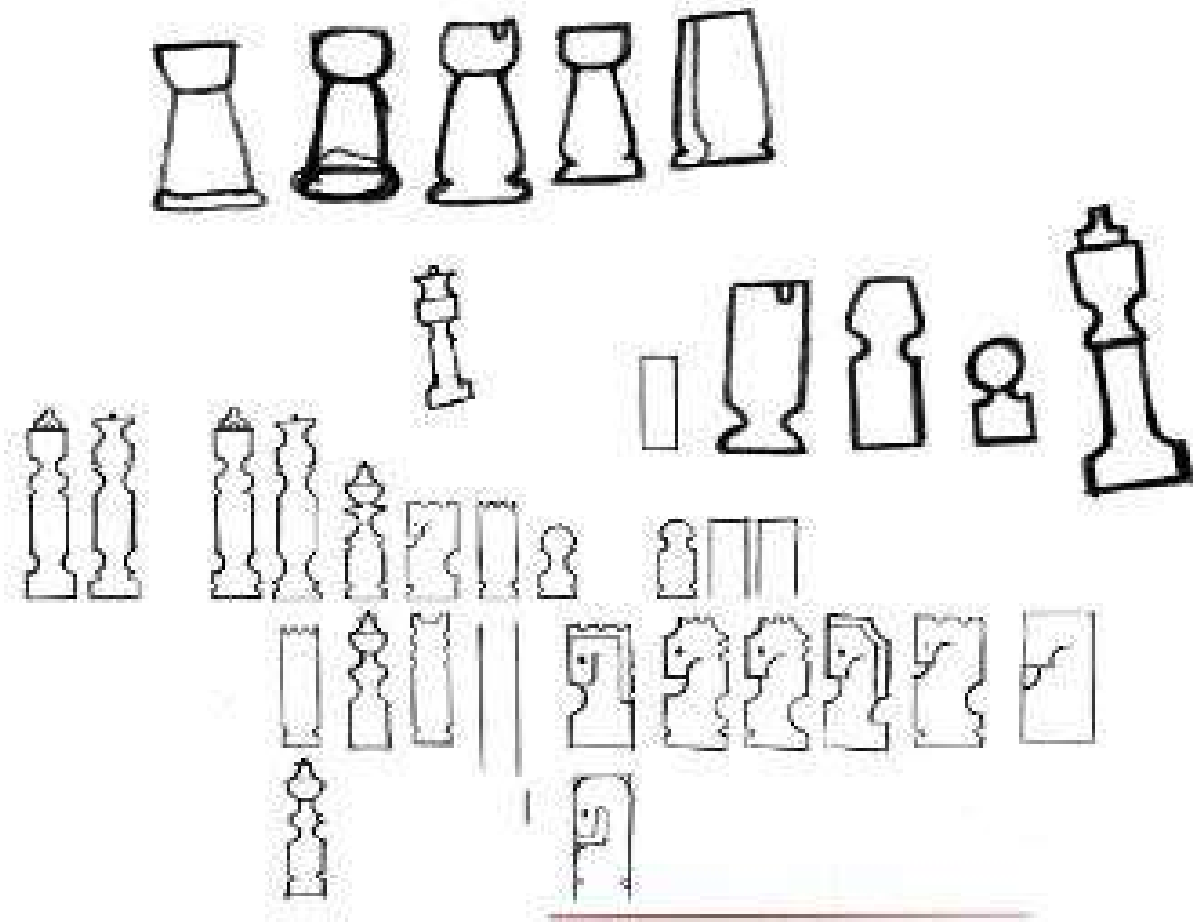

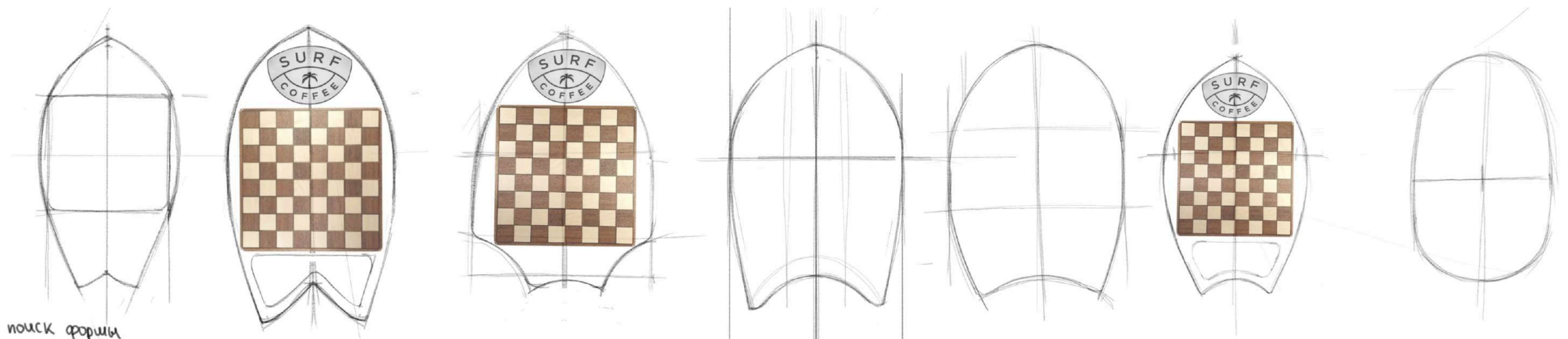

поиск формы

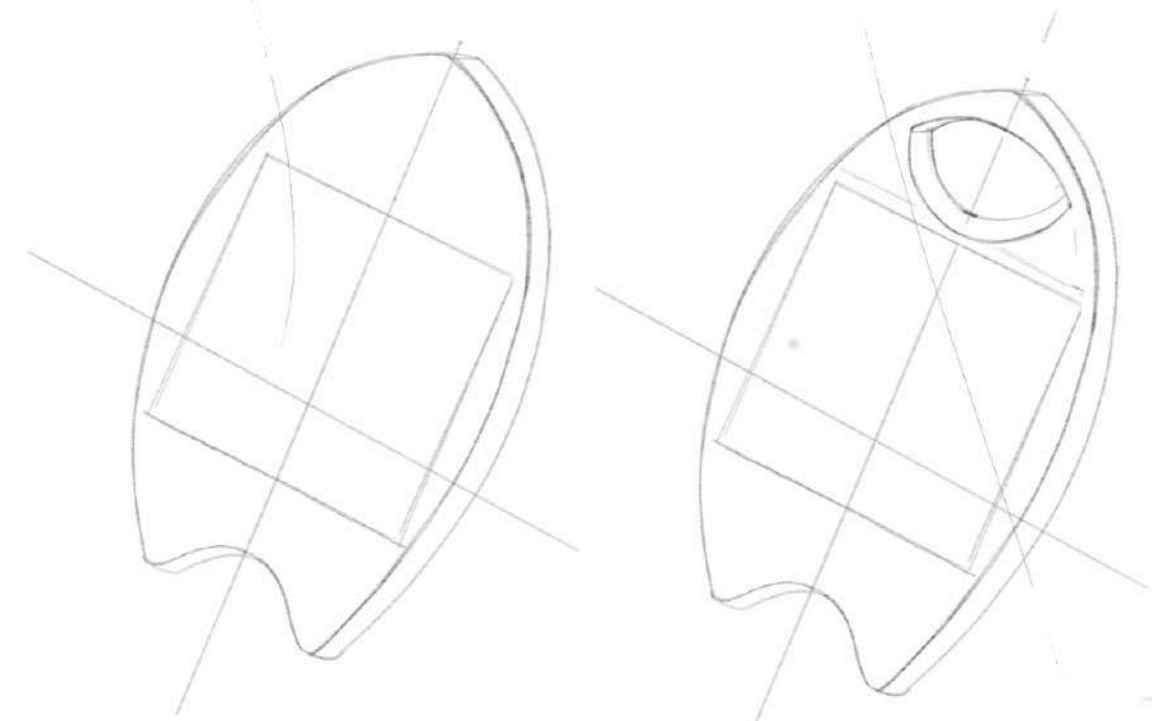

коробочка для хранения
крючки на магните

доски с отсоединяющимися
магнитными частями

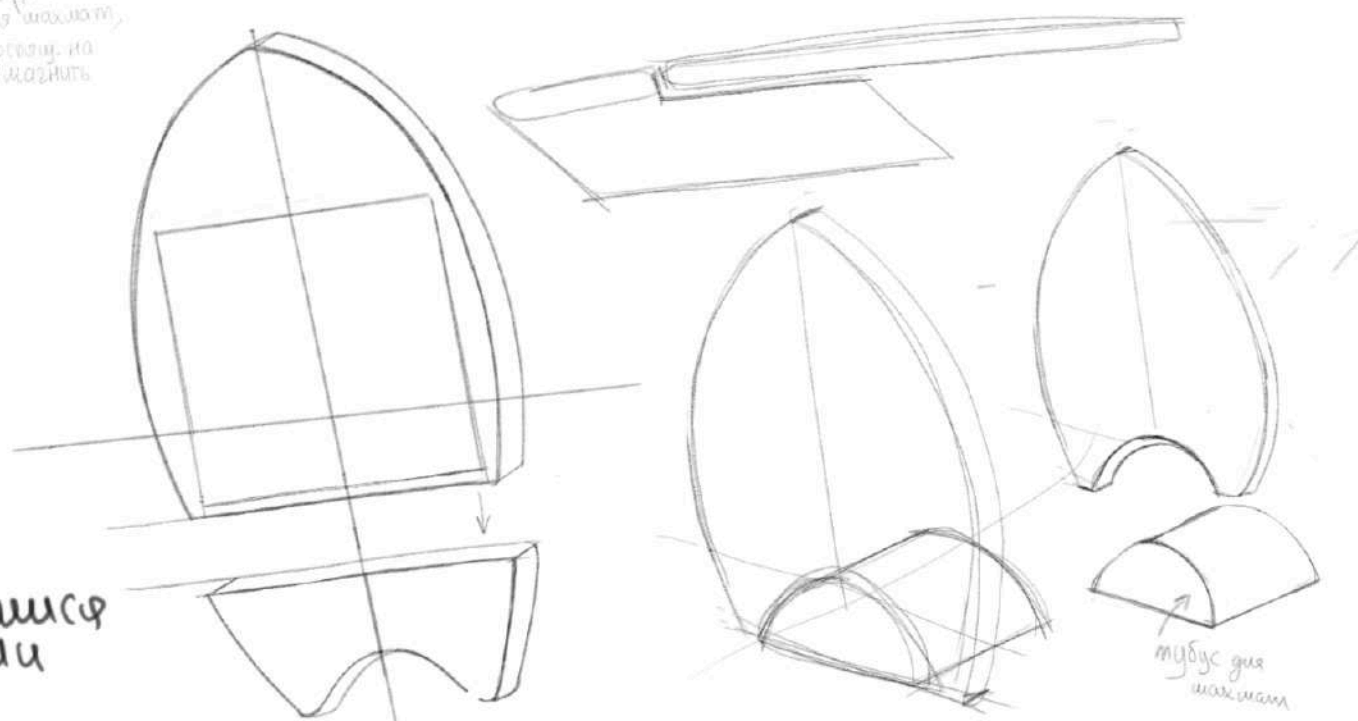

тюбик для хранения

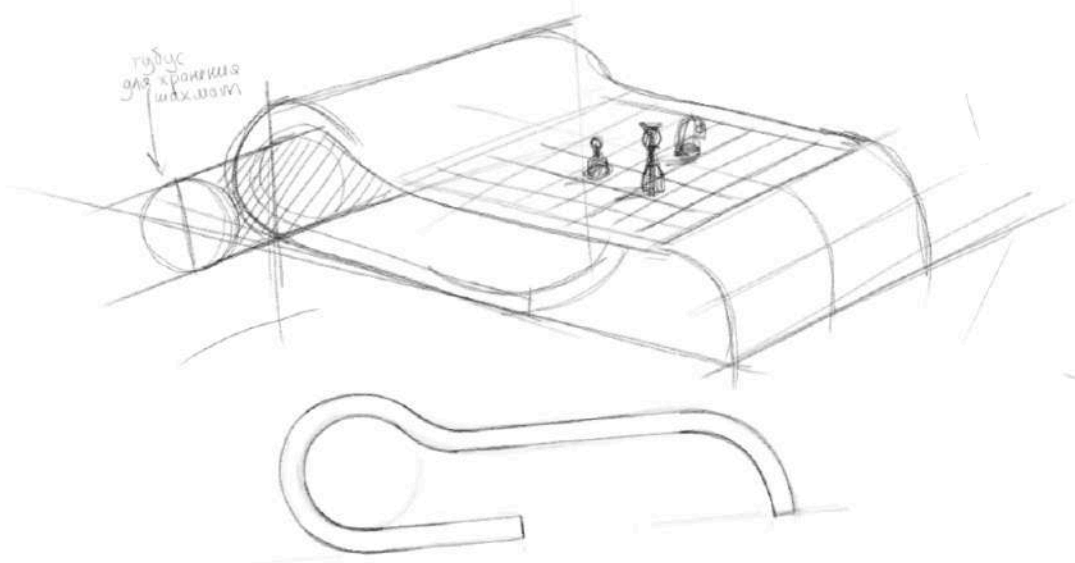

тюбик для хранения
инструментов

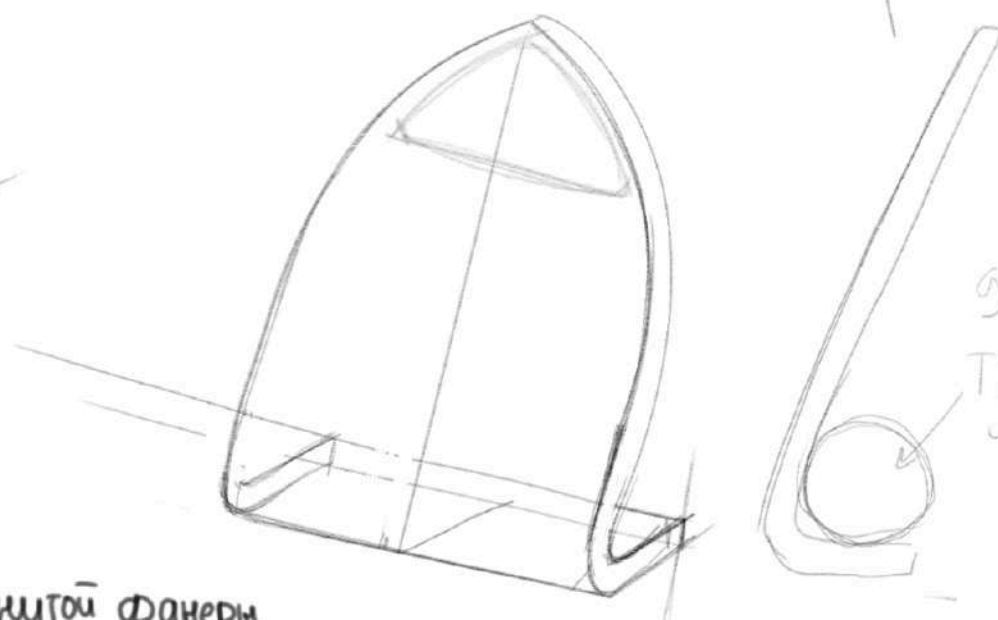

доска
Тубус

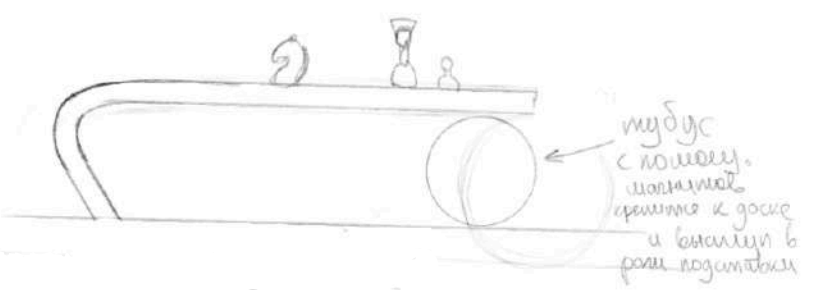

тюбик с лопаткой
привинчен к доске
и вытаскивается
вместе с доской

доски из жуткой фанеры

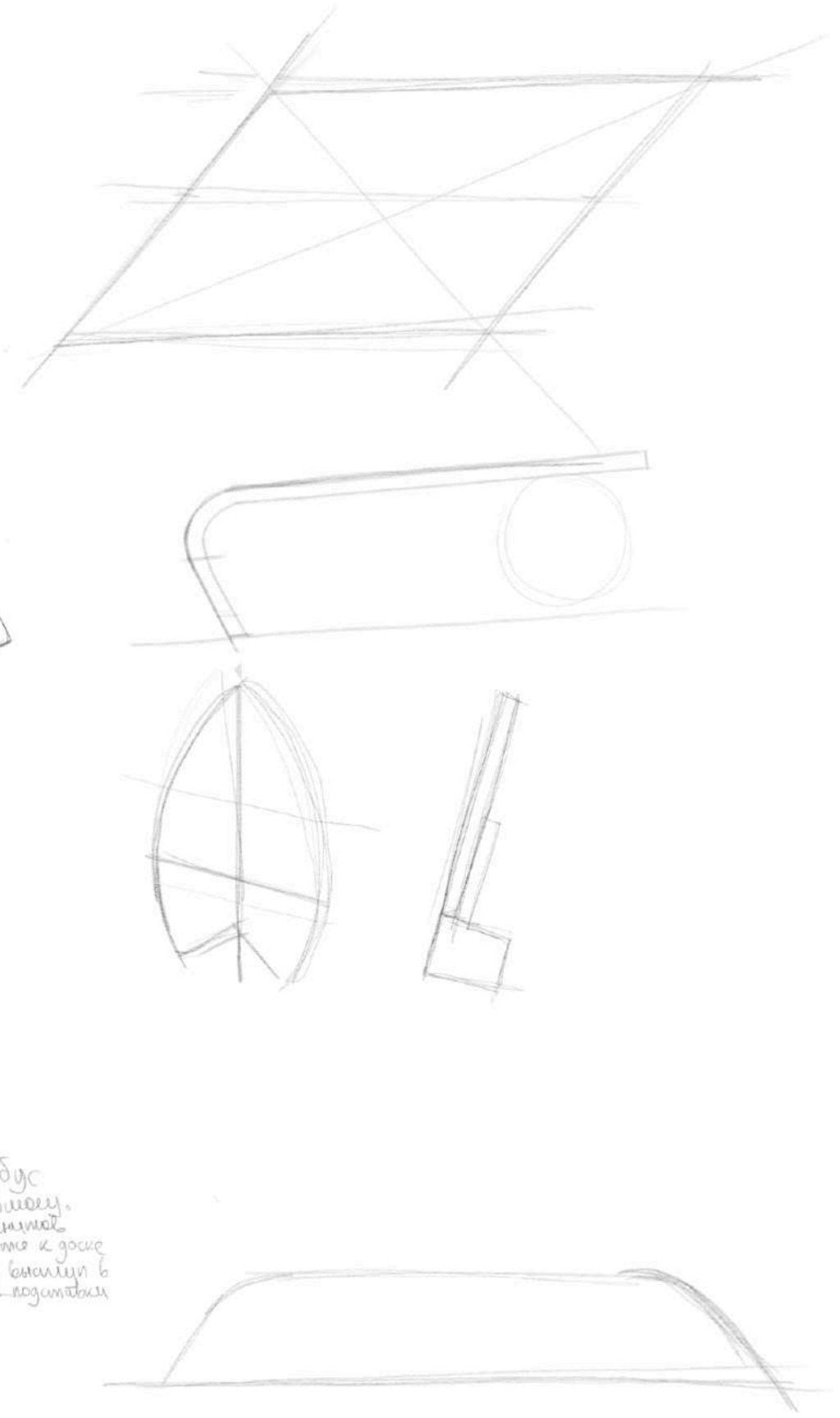

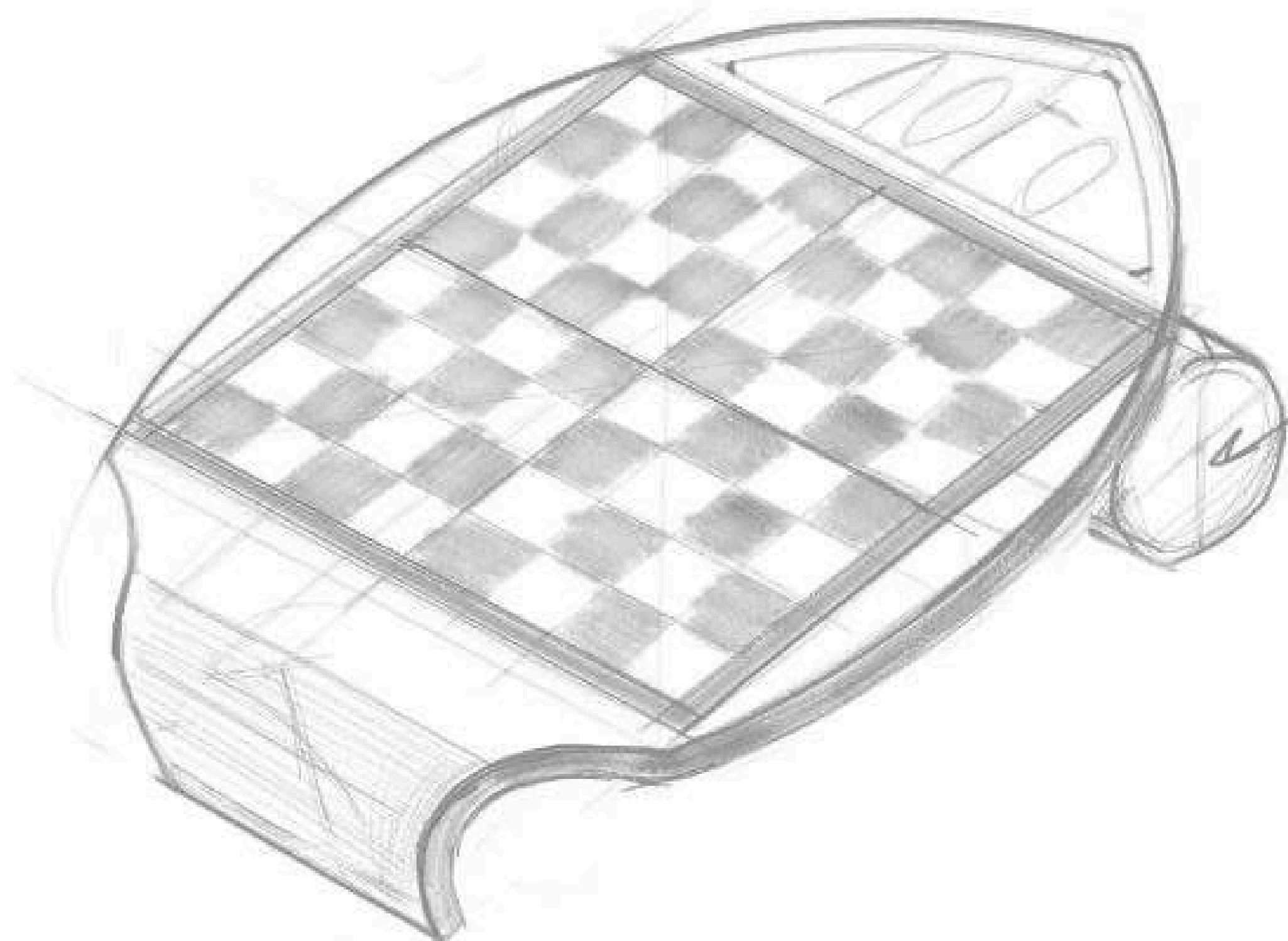

тубус

горизонтальное
положение

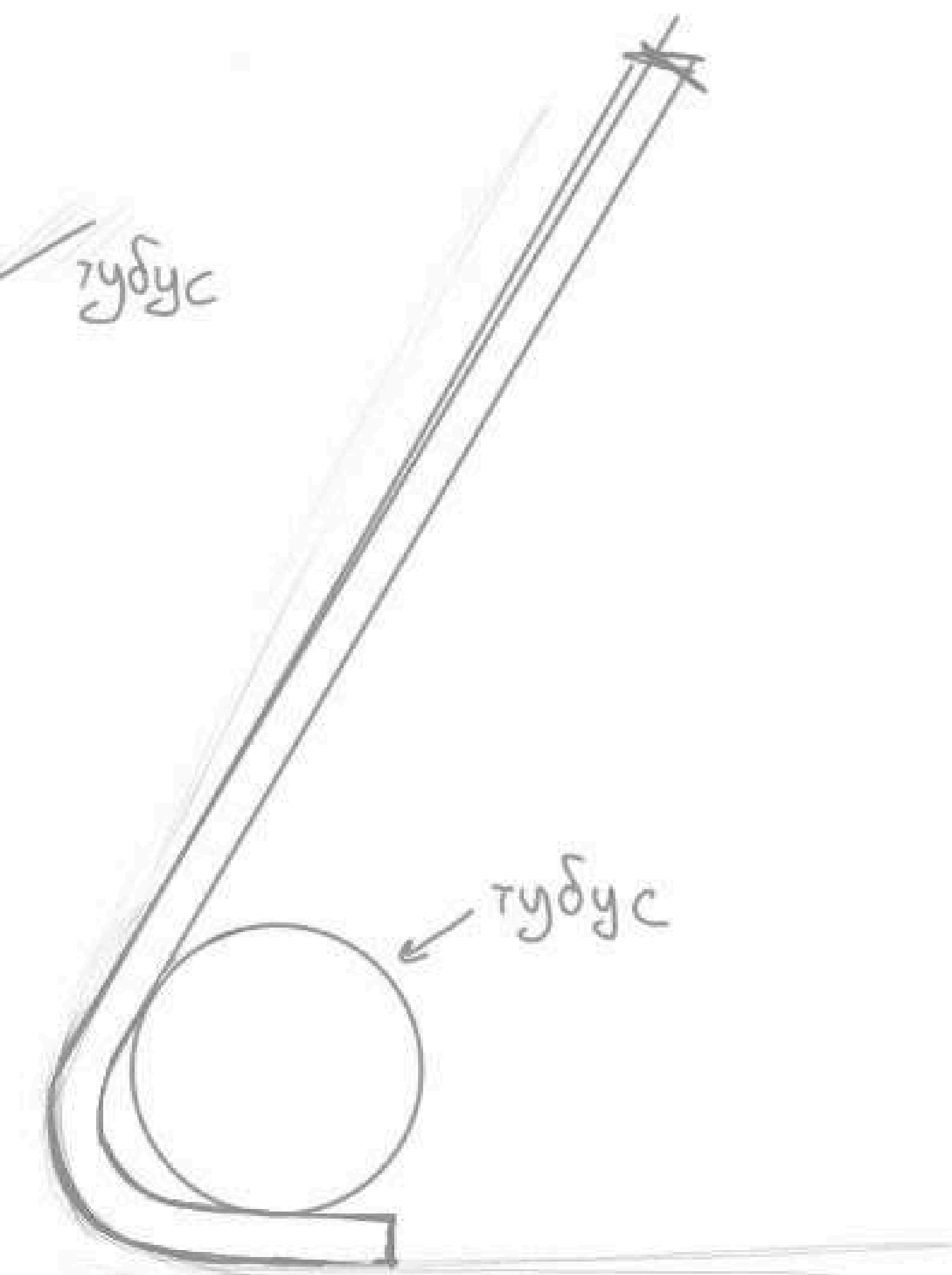

тубус

вертикальное
положение

ИТОГОВАЯ МОДЕЛЬ





габариты

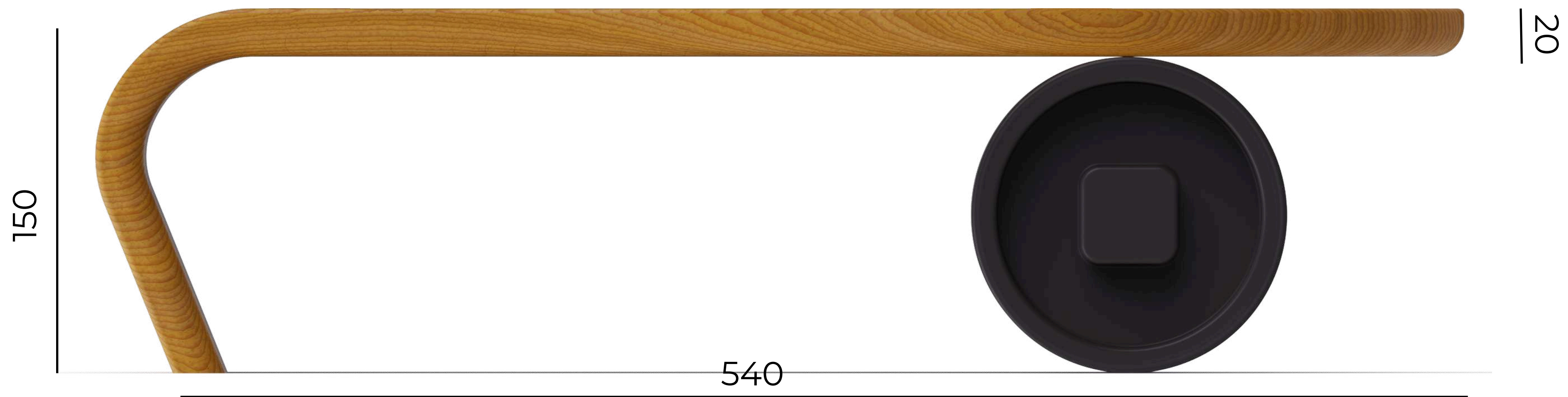



МАГНИТНАЯ КОНСТРУКЦИЯ





визуализация с помощью нейросети





ДОМИК для кошек

Кузнецова Алиса

ТЕХНИЧЕСКОЕ ЗАДАНИЕ

Разработать дизайн домика для кошек и внедрить полезную и интересную функцию (модульность, возможность самостоятельно комбинировать детали).

Домик должен подходить для владельцев с большим количеством кошек, заводчиков, котокафе и т.д.

Материалы : интерьерный жесткий фетр.

В комплекте: 13 модульных объектов.

Целевая аудитория

Домик кота — не просто «будка», а часть мебели.

Возраст 25–45 лет, жители крупных городов. Доход выше среднего.

Боль: Обычные «плюшевые» леопардовые домики из масс-маркета портят вид их квартиры.

Запрос: Домик должен выглядеть как стильный арт-объект, который вписывается в интерьер.

Люди, у которых дома живут 2 и более кошек.

Боль: Коты конфликтуют из-за территории, спят друг на друге, не хватает уединенных мест.

Запрос: Масштабируемость. Возможность докупить еще один блок, если появился новый питомец, и выстроить «многоквартирный» комплекс.

Воспринимают кота как полноценного члена семьи и готов инвестировать в его «счастье».

Женщины и мужчины любого возраста с высоким уровнем эмпатии к животным.

Боль: Кот скучает, дерет мебель, ему не хватает активности.

Запрос: Переменчивость. Модули можно переставлять, чтобы коту всегда было интересно исследовать «новый» дом.

аналоги



ЭСКИЗ

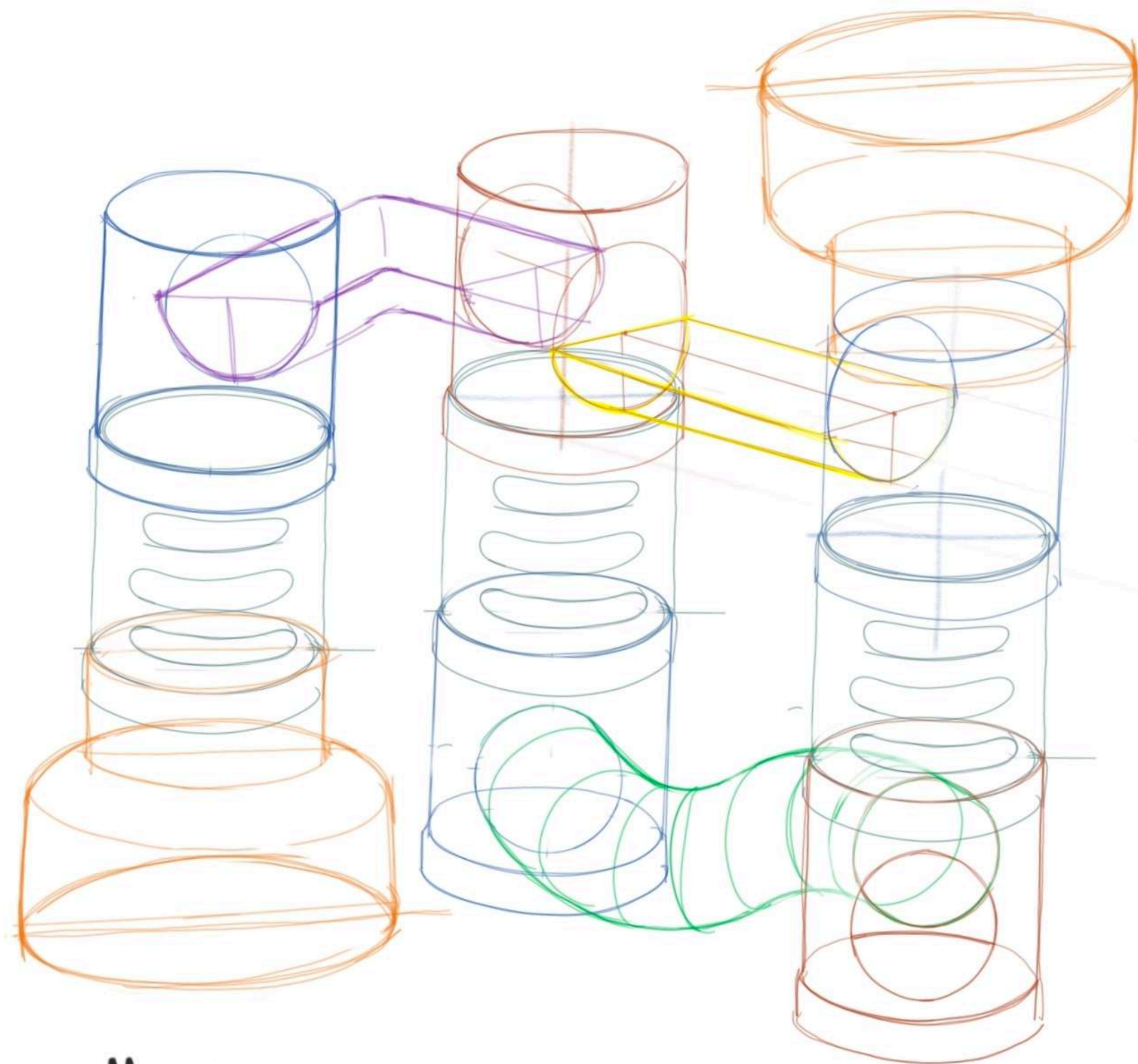

Модули

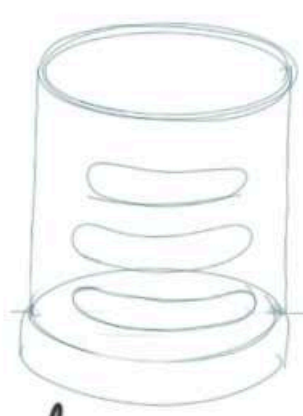

вырез
"ступеньки"

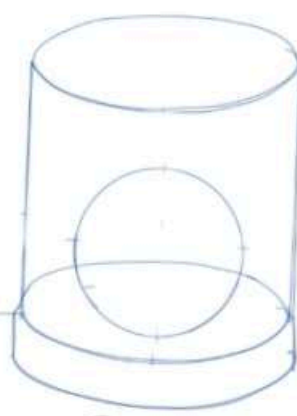

"круг"

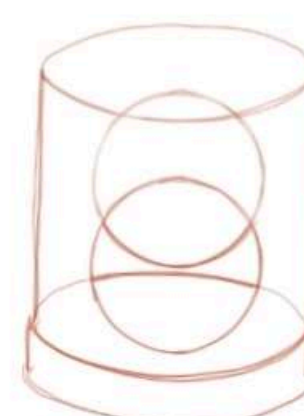

"двойной
круг"



"воронка"

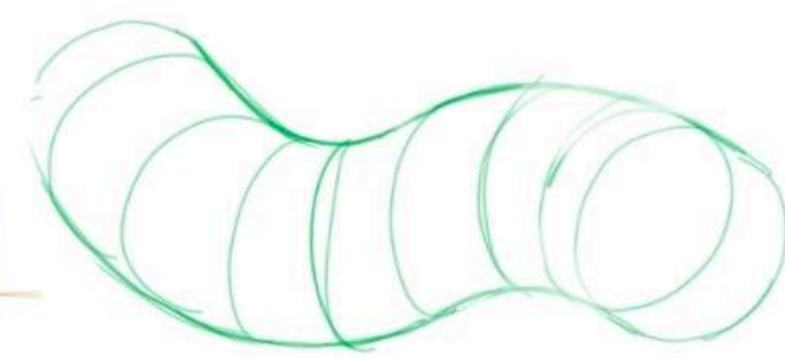

мягкая такая
труба

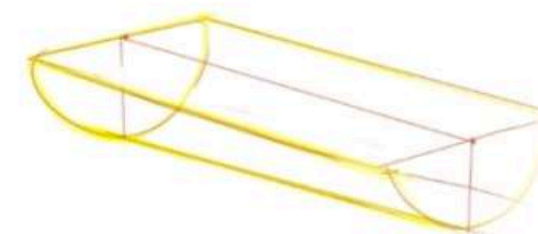

"мостик"

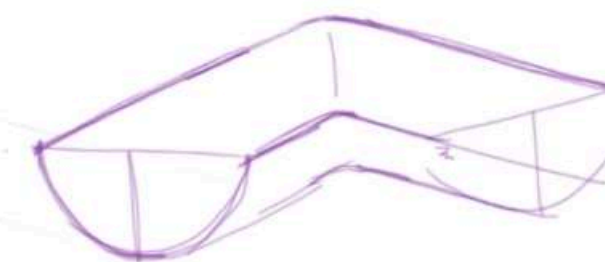

угловой "мостик"

модульная система

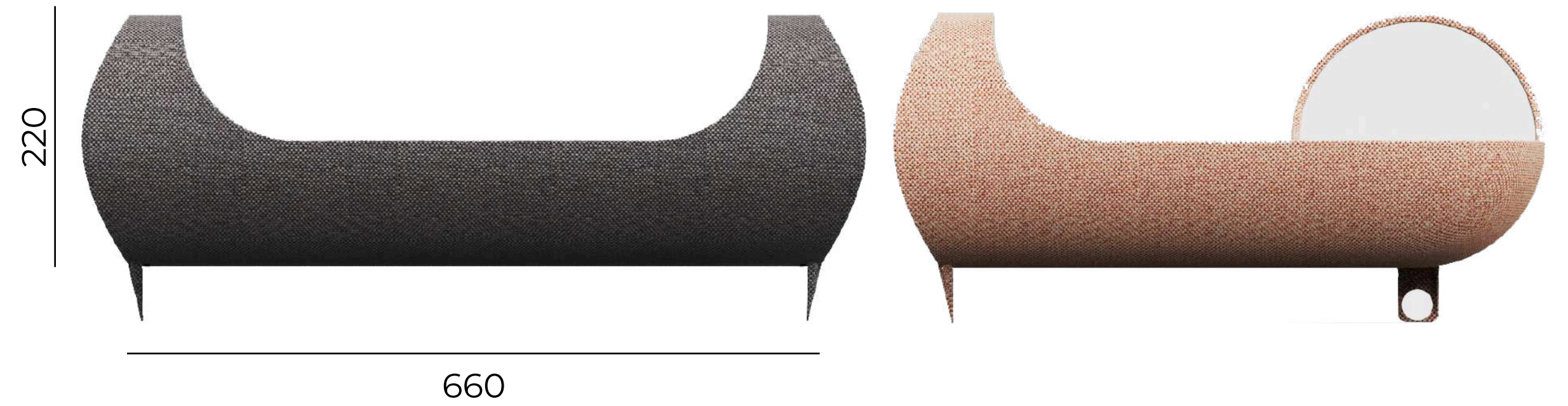
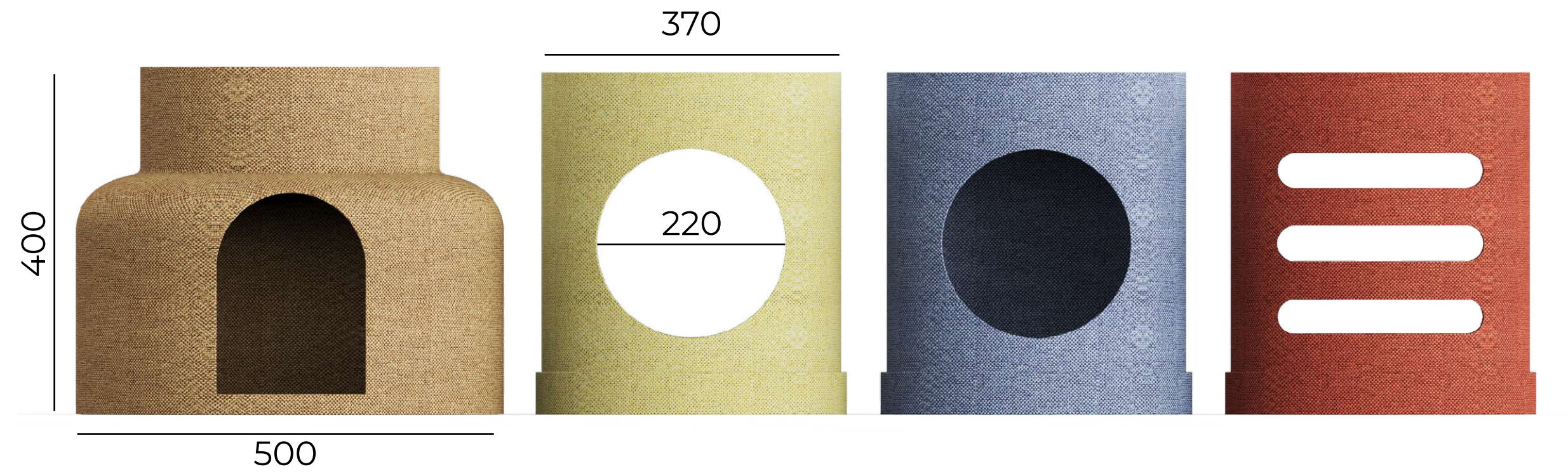

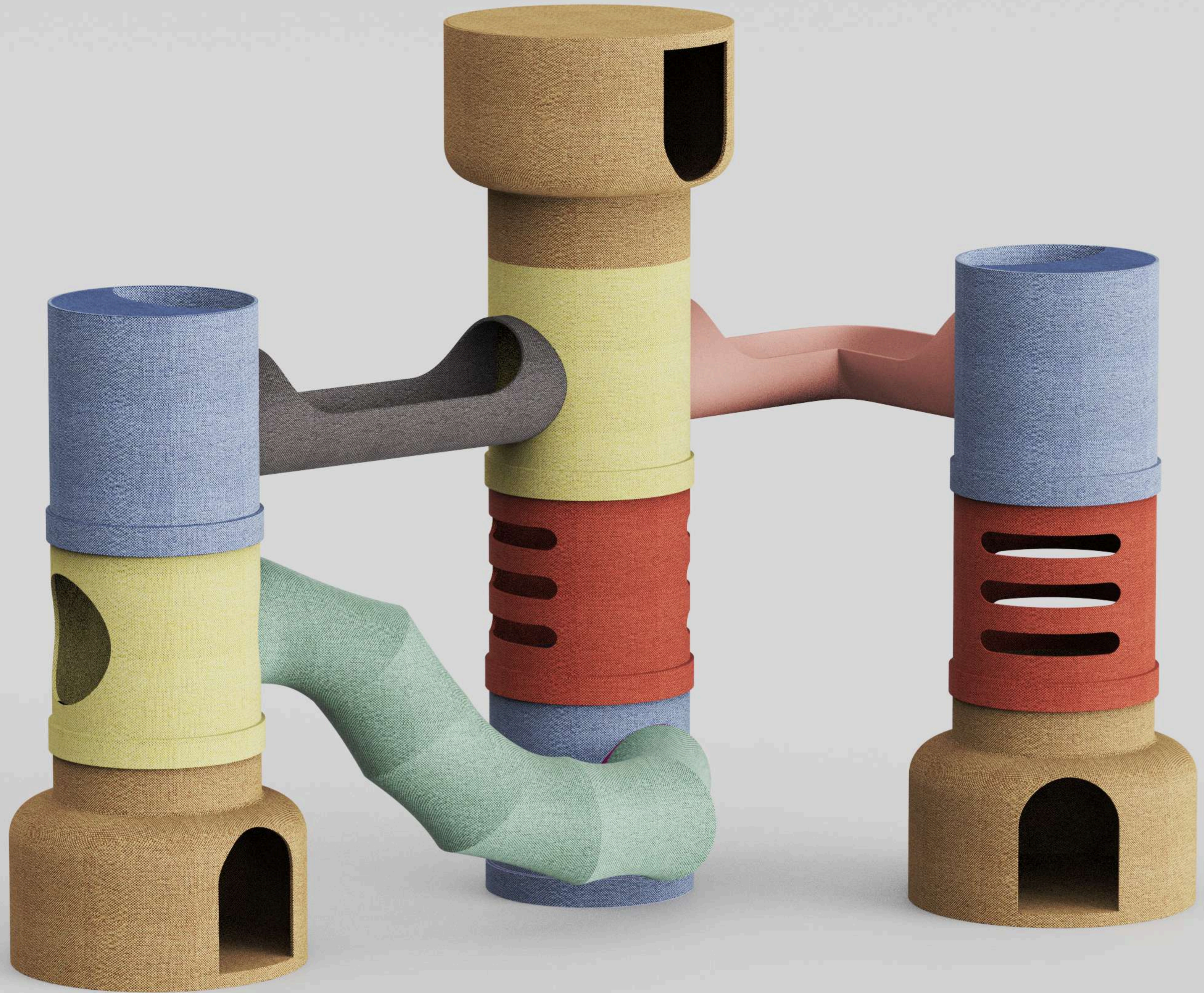

способы крепления

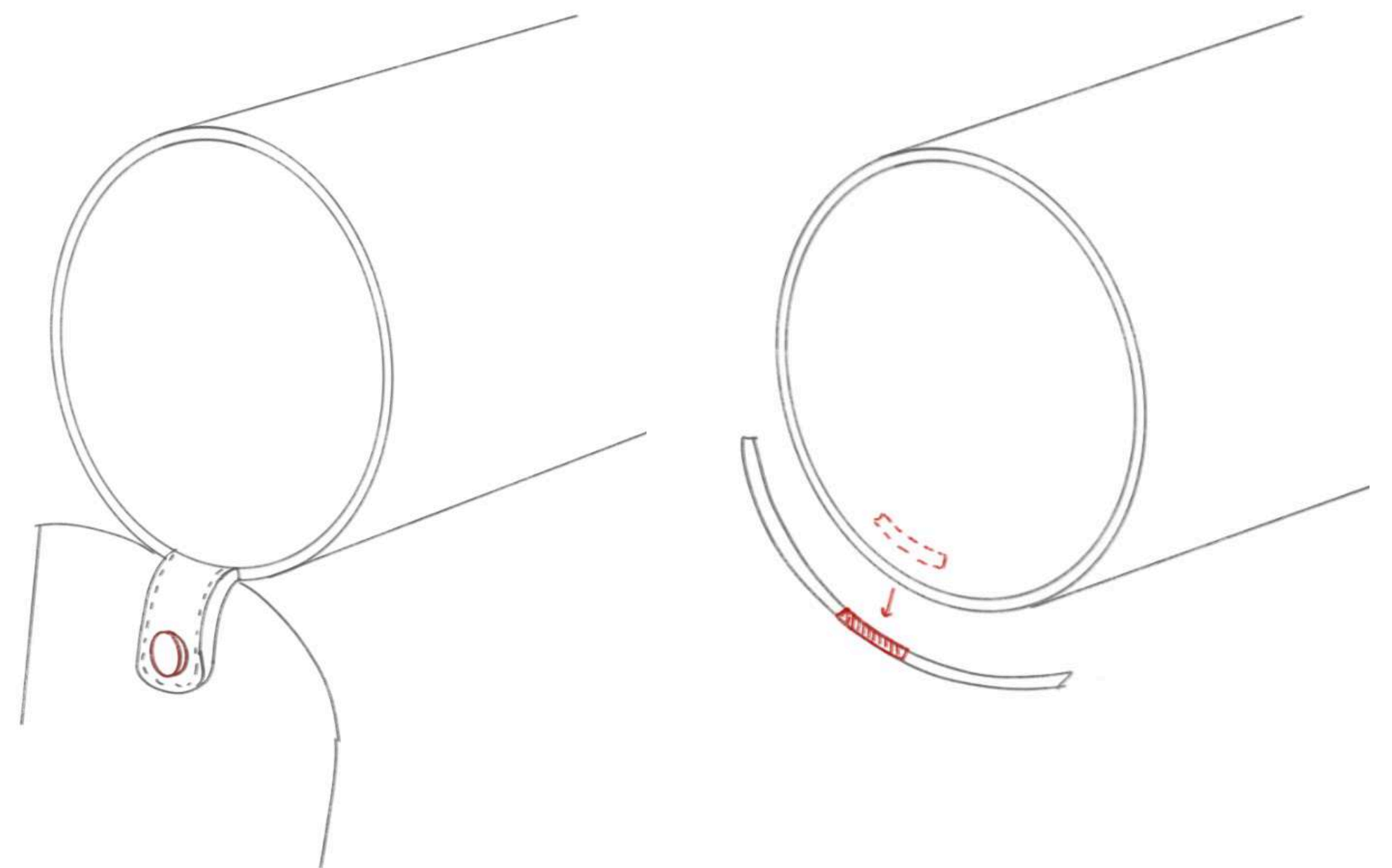
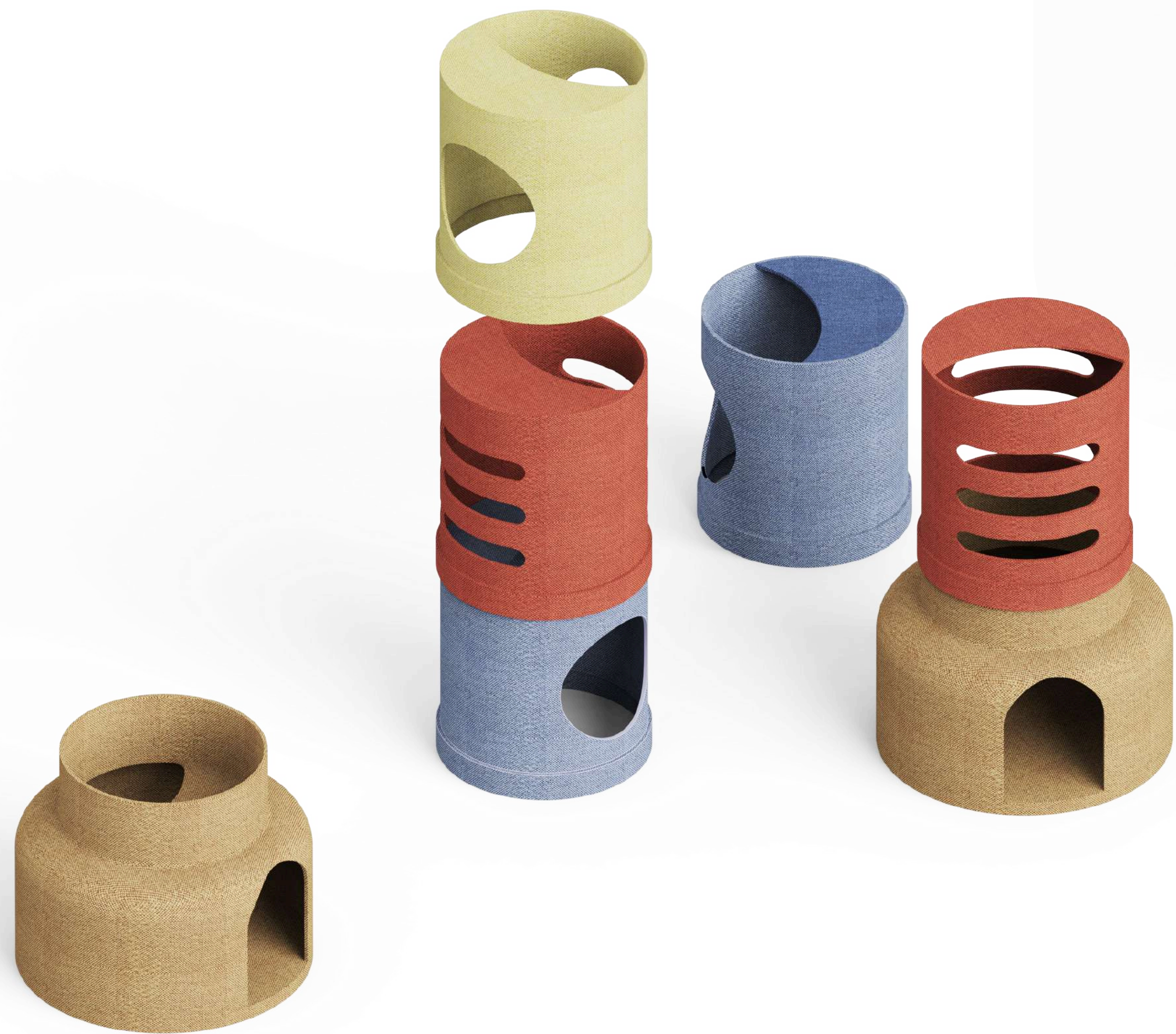





ТЕРМОС

Кузнецова Алиса

цель

Разработка инновационной концепции термоса, исключающей риск термических ожогов, обеспечить возможность использования термоса “на ходу”, держа его одной рукой.

Целевая аудитория

Работающие вне офиса / "В дороге"

Работа людей связана с частыми переездами или длительным пребыванием вне дома/офиса.

Возможность иметь горячий напиток в течение рабочего дня, экономия денег.

Компактность (чтобы помещался в подстаканник или сумку), надежность, хороший объем, простота очистки.

Студенты и школьники

Учащиеся, которые проводят много времени вне дома (в университете, школе, библиотеке).

Горячий чай/кофе или прохладный напиток с собой, экономия, возможность перекусить.

Доступная цена, оптимальный объем, легкость в использовании, хорошая герметичность.

Спортсмены и фитнес-энтузиасты

Люди, регулярно посещающие спортзал, занимающиеся спортом на открытом воздухе.

Холодная вода или спортивные напитки для поддержания водного баланса во время тренировок, горячие напитки после тренировки.

Легкость, прочность, наличие удобной крышки, хорошая термоизоляция.

аналоги

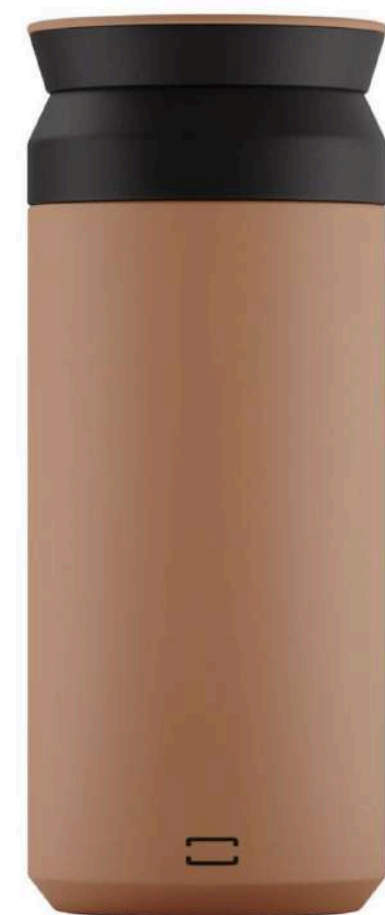

Эскизы

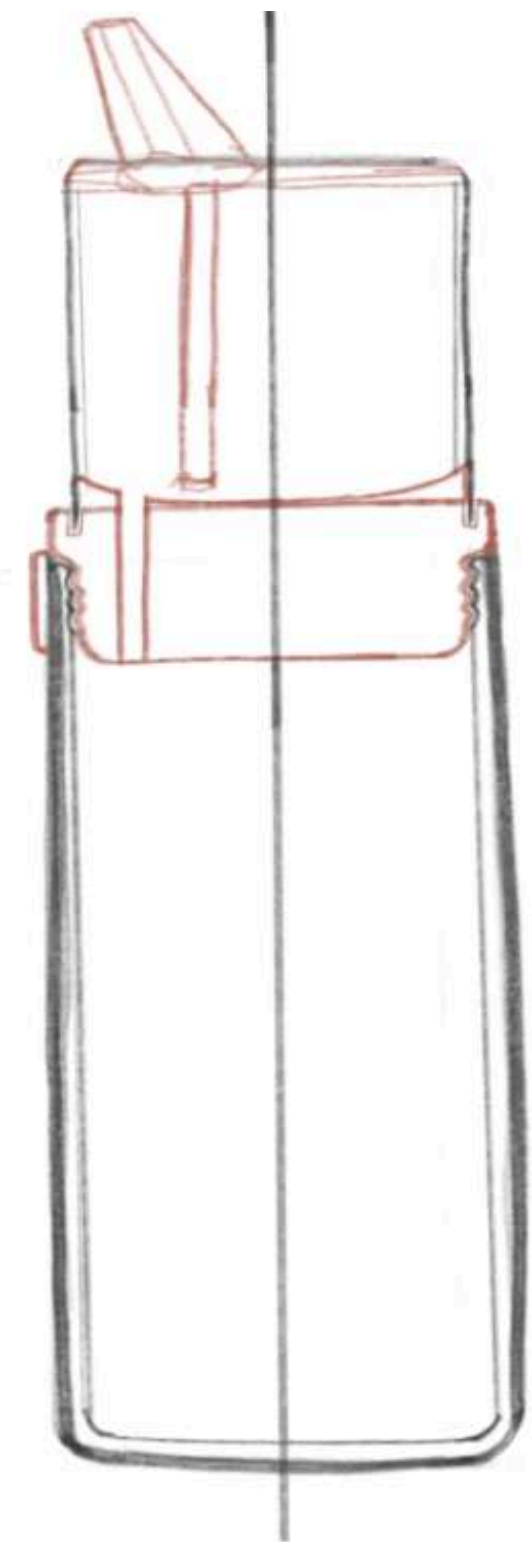
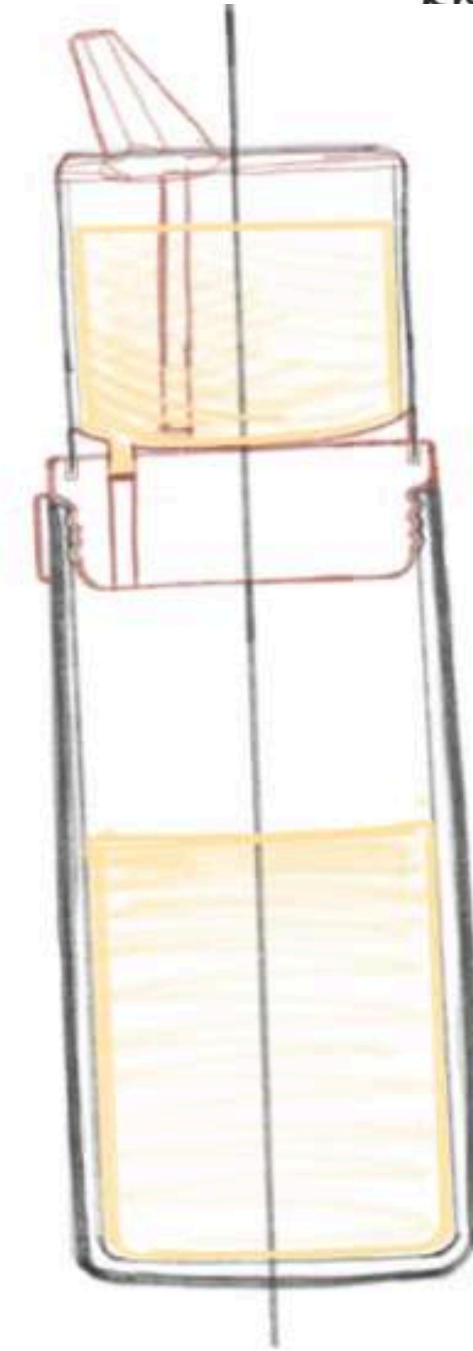
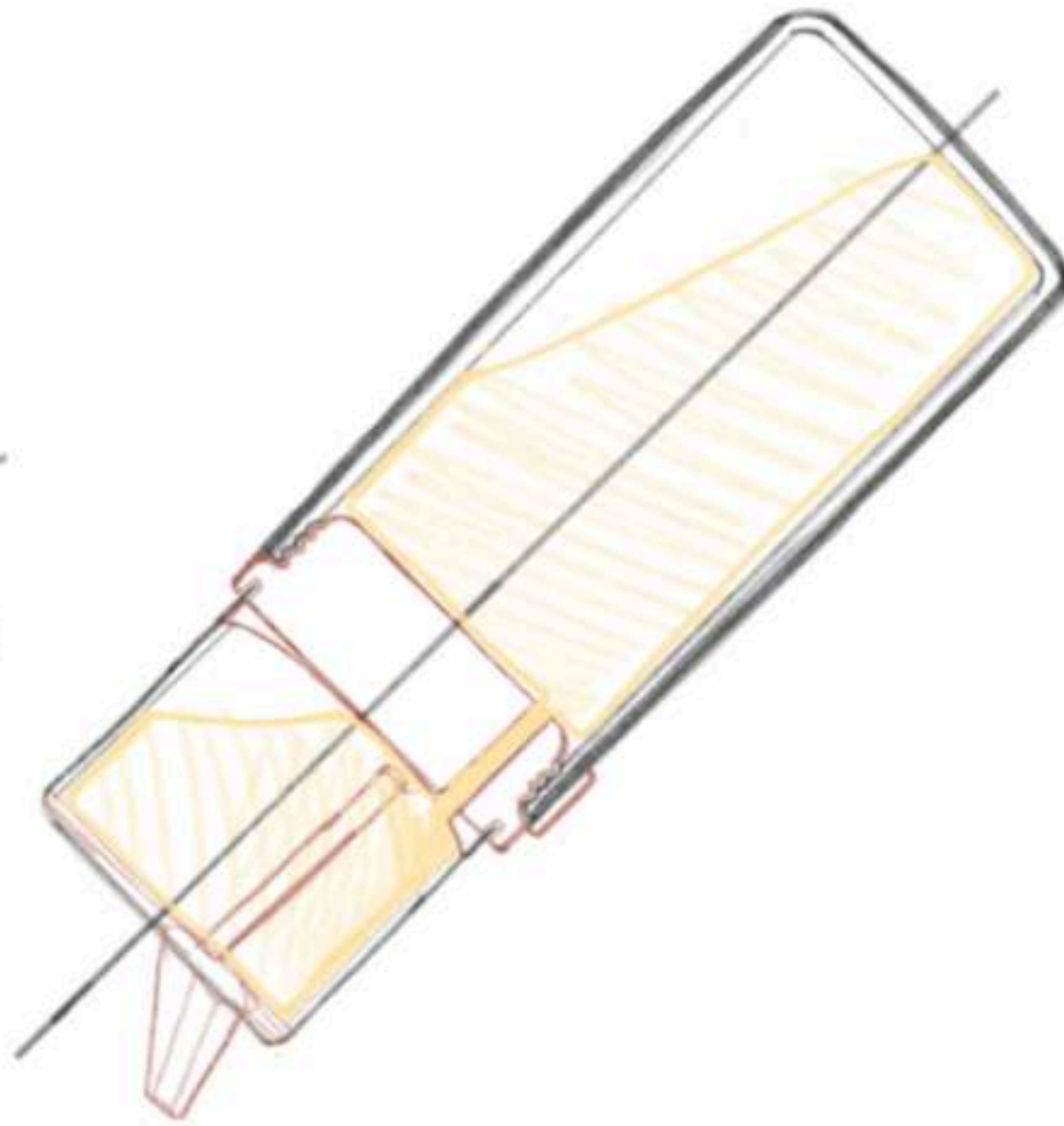
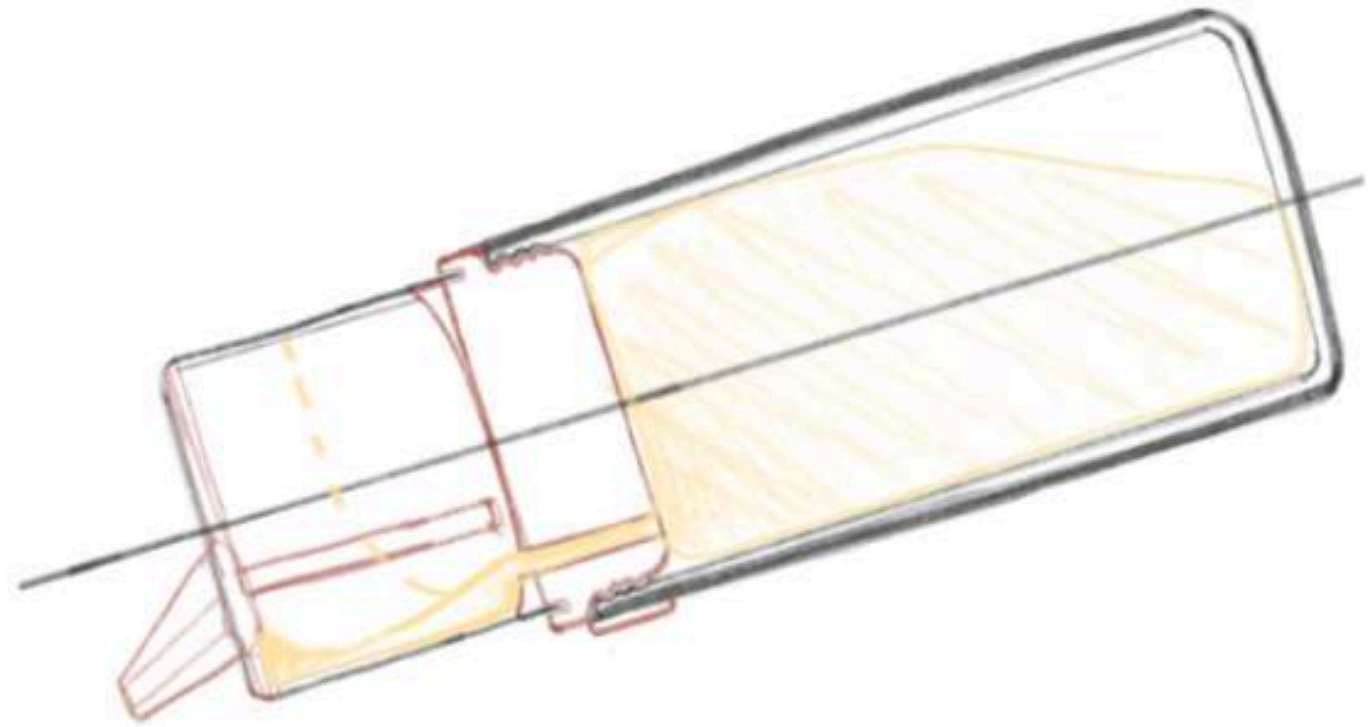
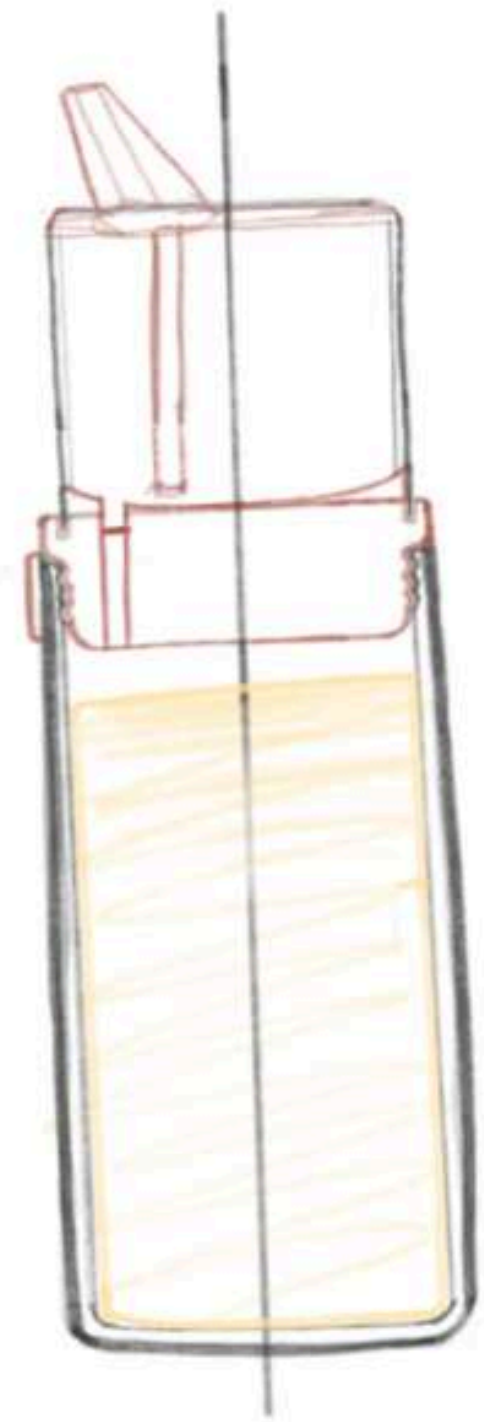

овер-
тегас
шкраси

кнопка

стекляная
банка

Объем термоса - 400 мл,
объем верх. колбы - 170 мл.

Горячие напитки остаются
тёплыми до 12 часов , холодные — до
24 часов.

Поверхность гладкая,
электрополированная — без
запахов, конденсата или реакций на
кислоты (идеально для кофе, чая, и
т.д.)



материалы и механизм

Внешняя и внутренняя колбы:
нержавеющая сталь 18/8 толщиной 1 мм

Крышка и верхняя колба:
пищевой пластик

Средняя часть термоса:
soft-touch покрытие

Крышка с пружинным механизмом, кнопкой и силиконовой пробкой.

Одно нажатие — открыто, второе — закрыто.

Пробка герметична (клапан давления предотвращает проливы).
Механизм позволяет использовать термос одной рукой



**взрыв схема
и габариты**

259

80



функционал

крышечки

поильник откидывается и складывается в целях гигиены

крышечка откручивается





