

УТВЕРЖДАЮ
Первый проректор, проректор по
УР

А.Е. Рудин

« 21 » февраля 2023 года

Рабочая программа дисциплины

Б1.В.01 Технический рисунок

Учебный план: 2023-2024 54.05.01 ИДИ Монум иск ОО №3-1-79.plx

Кафедра: **28** Машиноведения

Направление подготовки: 54.05.01 Монументально-декоративное искусство
(специальность)

Профиль подготовки: 54.05.01 специализация N 1 "Монументально-декоративное искусство
(специализация) (живопись)"

Уровень образования: специалитет

Форма обучения: очная

План учебного процесса

Семестр (курс для ЗАО)	Контактная работа обучающихся		Сам. работа	Контроль, час.	Трудоём- кость, ЗЕТ	Форма промежуточной аттестации
	Лекции	Практ. занятия				
1	УП	17	17	37,75	0,25	Зачет
	РПД	17	17	37,75	0,25	
Итого	УП	17	17	37,75	0,25	
	РПД	17	17	37,75	0,25	

Рабочая программа дисциплины составлена в соответствии с федеральным государственным образовательным стандартом высшего образования по направлению подготовки 54.05.01 Монументально-декоративное искусство, утвержденным приказом Минобрнауки России от 13.08.2020 г. № 1009

Составитель (и):

кандидат технических наук, Доцент

Лескова Ольга
Константиновна

Ассистент

Ануфриев Артем
Евгеньевич

От кафедры составителя:

Заведующий кафедрой машиноведения

Марковец Алексей
Владимирович

От выпускающей кафедры:

Заведующий кафедрой

Антипина Дарья Олеговна

Методический отдел: Макаренко С.В.

1 ВВЕДЕНИЕ К РАБОЧЕЙ ПРОГРАММЕ ДИСЦИПЛИНЫ

1.1 Цель дисциплины: Сформировать компетенции обучающегося в области теоретических и практических основ построения архитектурных и дизайнерских чертежей, одновременно развивая навыки в чтении готовых чертежей.

1.2 Задачи дисциплины:

Рассмотреть основные правила построения чертежа в ортогональных, аксонометрических и перспективных проекциях

Раскрыть принципы выявления объемно-пластической характеристики объекта методами проецирования
Сформировать навыки выполнения чертежей и отмывок проектов

Развить навыки в чтении готовых чертежей, а также основ перспективного построения объемов и интерьерных проектов

1.3 Требования к предварительной подготовке обучающегося:

Предварительная подготовка предполагает создание основы для формирования компетенций, указанных в п. 2, при изучении дисциплин:

Дисциплина базируется на компетенциях, сформированных на предыдущем уровне образования.

2 КОМПЕТЕНЦИИ ОБУЧАЮЩЕГОСЯ, ФОРМИРУЕМЫЕ В РЕЗУЛЬТАТЕ ОСВОЕНИЯ ДИСЦИПЛИНЫ

ПК-2: Способен владеть основами рисунка, принципами применения графических средств, знаниями в области пластической анатомии

Знать: основные правила выполнения эскизов, технических рисунков с натуры и по чертежу; основные законы построения перспективных проекций, основные законы построения теней в аксонометрических проекциях и в перспективе

Уметь: выбирать в зависимости от формы предмета наглядное изображение для технического рисунка; способ распределения светотени по поверхности предмета в техническом рисунке; выбирать метод построения перспективы, способы задания и определения элементов картины, источники освещения при построении теней

Владеть: навыками выполнения эскизов, технических рисунков с натуры и по чертежу, выполнять оттенение в технических рисунках; выполнять композиции в перспективных проекциях, строить тени в перспективе

3 РЕЗУЛЬТАТЫ ОБУЧЕНИЯ ПО ДИСЦИПЛИНЕ

Наименование и содержание разделов, тем и учебных занятий	Семестр (курс для ЗАО)	Контактная работа		СР (часы)	Инновац. формы занятий	Форма текущего контроля
		Лек. (часы)	Пр. (часы)			
Раздел 1. Технический рисунок	1					0
Тема 1. Методы проецирования (центральное, параллельное, ортогональное) Геометрические основы выполнения изображений в техническом рисовании.		2		3,75		
Тема 2. Оформление чертежей и эскизов. Форматы. Масштабы. Линии. Шрифты. Основная надпись. Изображения. Основные правила выполнения изображений. Виды. Разрезы. Нанесение размеров на чертежах и эскизах.				3		
Тема 3. Рисование линий, плоских фигур, окружностей. Деление отрезков и углов на равные части. Рисование углов.				3		
Тема 4. Аксонометрические проекции. Образование. Коэффициенты искажения. Стандартные виды аксонометрических проекций (ЕСКД, ГОСТ 2.317-69). Аксонометрические проекции плоских фигур и геометрических тел. Построение аксонометрических проекций окружности.				3	ГД	
Тема 5. Оттенение поверхностей объемных тел.				3		
Раздел 2. Перспектива. Тени						
Тема 6. Основные понятия и определения. Перспективное изображение точки, прямой. Перспектива прямой частного и особого положения. Перспектива прямых общего положения. Взаимное расположение прямых в пространстве. Практическое занятие: Основные понятия и определения. Перспективное изображение точки, прямой. Перспектива прямой частного и особого положения. Перспектива прямых общего положения. Взаимное расположение прямых в пространстве.	2	3	3		0	
Тема 7. Задание положения объектов на эюре (в совмещенной предметной плоскости)	1		3			
Тема 8. Перспективные масштабы. Перспективный делительный масштаб для горизонтальных прямых в случайном повороте к картине.	2	2	3			
Практическое занятие: Перспективные масштабы. Перспективный делительный масштаб для горизонтальных прямых в случайном повороте к картине.						

Тема 9. Перспектива плоских фигур. Перспектива пространственных объектов. Методы построения перспективы: метод архитекторов, метод масштабов, радиальный метод (метод следа луча). Перспектива плоских фигур. Перспектива пространственных объектов. Методы построения перспективы: метод архитекторов, метод масштабов, радиальный метод (метод следа луча).	4	2	3		
Тема 10. Перспектива интерьера. Фронтальная и угловая. Практическое занятие: Перспектива интерьера. Фронтальная и угловая.	2	4	3		
Тема 11. Построение перспективы архитектурных элементов методом архитекторов. Практическое занятие: Построение перспективы архитектурного элемента методом архитекторов	2	4	4		
Тема 12. Геометрические основы теории теней Собственные и падающие тени. Источники освещения. Построение теней в перспективе от различных источников. Тени при точечном источнике освещения. Тени при источнике параллельных лучей. Практическое занятие: Геометрические основы теории теней Собственные и падающие тени. Источники освещения. Построение теней в перспективе от различных источников. Тени при точечном источнике освещения. Тени при источнике параллельных лучей.	2	2	3		
Итого в семестре (на курсе для ЗАО)	17	17	37,75		
Консультации и промежуточная аттестация (Зачет)	0,25				
Всего контактная работа и СР по дисциплине	34,25		37,75		

4 КУРСОВОЕ ПРОЕКТИРОВАНИЕ

Курсовое проектирование учебным планом не предусмотрено

5. ФОНД ОЦЕНОЧНЫХ СРЕДСТВ ДЛЯ ПРОВЕДЕНИЯ ПРОМЕЖУТОЧНОЙ АТТЕСТАЦИИ

5.1 Описание показателей, критериев и системы оценивания результатов обучения

5.1.1 Показатели оценивания

Код компетенции	Показатели оценивания результатов обучения	Наименование оценочного средства
ПК-2	<p>Применяет основные правила выполнения эскизов, технических рисунков с натуры и по чертежу; реализует законы построения в аксонометрических проекциях, а также в перспективе.</p> <p>Выбирает методы построения перспективы, а также способы задания и определения элементов картины, при учете освещения при построении теней.</p> <p>Выполняет эскизы технических рисунков с натуры и по чертежу, выполняет оттенение в технических рисунках.</p>	<p>Вопросы для устного собеседования.</p> <p>Практико-ориентированные задания.</p>

5.1.2 Система и критерии оценивания

Шкала оценивания	Критерии оценивания сформированности компетенций	
	Устное собеседование	Письменная работа
Зачтено	Обучающийся ответил на вопросы устного собеседования, решил практические задачи, прошел интернет-тестирование, возможно допуская несущественные ошибки в ответе на вопросы преподавателя. Учитываются баллы, накопленные в течение семестра.	Не предусмотрено
Не зачтено	Обучающийся не ответил на вопросы устного собеседования, не решил практические задачи, не прошел интернет-тестирование, допустил существенные ошибки в ответе на вопросы преподавателя. Не учитываются баллы, накопленные в течение семестра.	Не предусмотрено

5.2 Типовые контрольные задания или иные материалы, необходимые для оценки знаний, умений, навыков и (или) опыта деятельности

5.2.1 Перечень контрольных вопросов

№ п/п	Формулировки вопросов
Семестр 1	
1	Методы проецирования (центральное, параллельное, ортогональное).
2	Основные правила выполнения изображений.
3	Главные виды и дополнительные.
4	Разрезы и сечения. Основные правила выполнения разрезов.
5	Нанесение размеров на чертежах и эскизах.
6	Построение рисунков плоских фигур.
7	Построение рисунков геометрических тел.
8	Виды аксонометрических проекций. Стандартные аксонометрии.
9	Прямоугольная изометрия. Расположение осей, коэффициенты искажения по осям.
10	Прямоугольная диметрия. Расположение осей, коэффициенты искажения по осям.
11	Косоугольная диметрия. Расположение осей, коэффициенты искажения по осям.
12	Способы оттенения технических рисунков
13	Перспективное изображение точки.
14	Перспектива прямой линии общего положения.
15	Перспектива прямых частного положения.
16	Перспектива прямых особого положения.
17	Взаимное положение прямых в пространстве.
18	Перспективный масштаб глубины.
19	Перспективный масштаб ширины.
20	Перспективный масштаб высоты.
21	Перспективный делительный масштаб для прямых в случайном повороте к картине.
22	Деление отрезка прямой на равные и пропорциональные части.
23	Перспектива плоских фигур.
24	Перспектива геометрических тел.
25	Способы построения перспективы.
26	Метод масштабов.
27	Метод сеток.
28	Метод архитекторов. Построение перспективы архитектурного фрагмента по заданному чертежу.
29	Фронтальная перспектива интерьера.
30	Фронтальная перспектива интерьера.
31	Перспектива архитектурных фрагментов.
32	Тени при точечном источнике освещения.

33	Тени при источнике параллельных лучей.
34	Угловая перспектива интерьера.

5.2.2 Типовые тестовые задания

Не предусмотрено

5.2.3 Типовые практико-ориентированные задания (задачи, кейсы)

Типовые практико-ориентированные задания приведены в приложении к РПД.

5.3 Методические материалы, определяющие процедуры оценивания знаний, умений, владений (навыков и (или) практического опыта деятельности)

5.3.1 Условия допуска обучающегося к промежуточной аттестации и порядок ликвидации академической задолженности

Проведение промежуточной аттестации регламентировано локальным нормативным актом СПбГУПТД «Положение о проведении текущего контроля успеваемости и промежуточной аттестации обучающихся»

5.3.2 Форма проведения промежуточной аттестации по дисциплине

Устная Письменная Компьютерное тестирование Иная

5.3.3 Особенности проведения промежуточной аттестации по дисциплине

Время на подготовку ответа на зачете не превышает 40 минут.

При подготовке ответов зачетного билета (выполнения практического задания) предоставляется необходимая справочная информация, обучающимся необходимо иметь линейку, карандаш.

Условием допуска к зачету являются зачетные контрольные и расчетно-графические работы.

6. УЧЕБНО-МЕТОДИЧЕСКОЕ И ИНФОРМАЦИОННОЕ ОБЕСПЕЧЕНИЕ ДИСЦИПЛИНЫ

6.1 Учебная литература

Автор	Заглавие	Издательство	Год издания	Ссылка
6.1.1 Основная учебная литература				
Лескова О. К., Родин В. В.	Технический рисунок. Перспектива. Тени	СПб.: СПбГУПТД	2015	http://publish.sutd.ru/tp_ext_inf_publish.php?id=3253
Макарова М. Н.	Практическая перспектива	Москва: Академический Проект	2016	http://www.iprbookshop.ru/60370.html
6.1.2 Дополнительная учебная литература				
Конюкова, О. Л., Кашуба, А. Н., Диль, О. В.	Инженерная и компьютерная графика. Начертательная геометрия	Новосибирск: Сибирский государственный университет телекоммуникаций и информатики	2020	https://www.iprbookshop.ru/117096.html
Захарова, Н. В.	Технический рисунок. Ч.1	Комсомольск-на-Амуре, Саратов: Амурский гуманитарно-педагогический государственный университет, Ай Пи Ар Медиа	2019	http://www.iprbookshop.ru/85833.html

6.2 Перечень профессиональных баз данных и информационно-справочных систем

Электронно-библиотечная система IPRbooks [Электронный ресурс]. URL: <http://www.iprbookshop.ru/>

6.3 Перечень лицензионного и свободно распространяемого программного обеспечения

MicrosoftOfficeProfessional

Microsoft Windows

6.4 Описание материально-технической базы, необходимой для осуществления образовательного процесса по дисциплине

Аудитория	Оснащение
Компьютерный класс	Мультимедийное оборудование, компьютерная техника с возможностью подключения к сети «Интернет» и обеспечением доступа в электронную информационно-образовательную среду
Лекционная аудитория	Мультимедийное оборудование, специализированная мебель, доска
Учебная аудитория	Специализированная мебель, доска

Приложение

рабочей программы дисциплины _____ Технический рисунок _____

наименование дисциплины

по направлению подготовки _____ 54.05.01 Монументально-декоративное искусство _____

наименование ОП (профиля): _____ Монументально-декоративное искусство (живопись) _____

5.2.3 Типовые практико-ориентированные задания (задачи, кейсы)

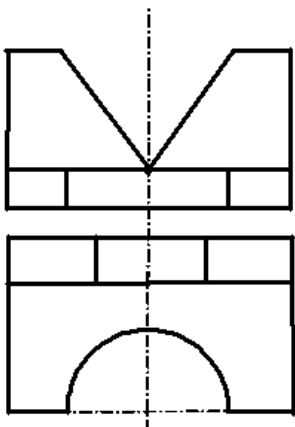
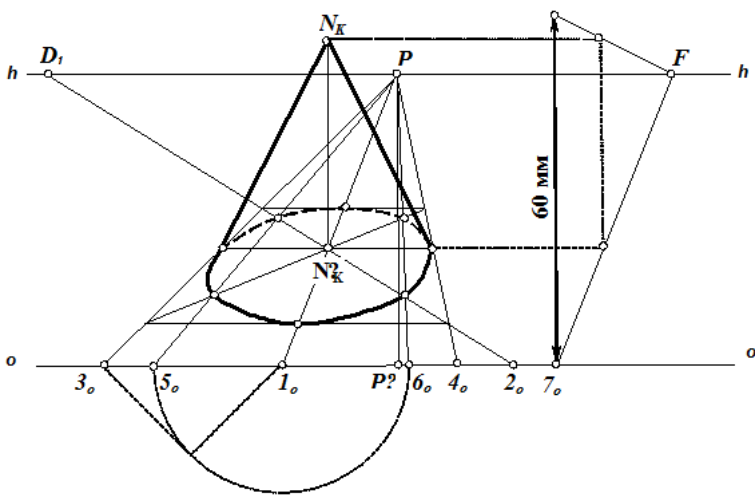
№ п/п	Условия типовых практико-ориентированных заданий (задач, кейсов)
Семестр 1	
1	<p>Выполнить технический рисунок по заданному чертежу с оттенением</p> 
2	<p>Выполнить перспективное изображение конуса по заданным размерам: Диаметр основания – 30, высота – 60.</p> 
3	<p>Выполнить технический рисунок с натуры, в прямоугольной изометрии, метод оттенения рисунка штриховка.</p>

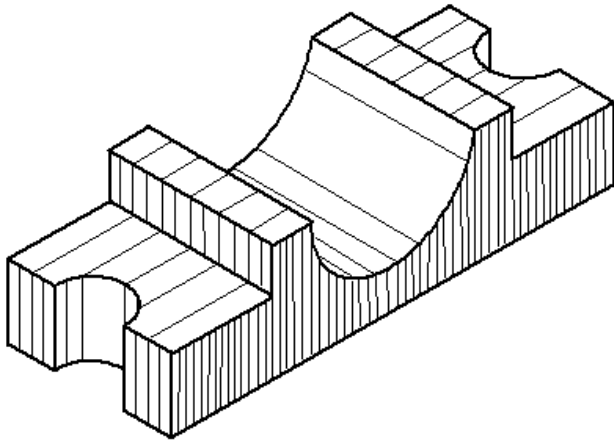

4 Выполнить технический рисунок с натуры, в прямоугольной диметрии, метод оттенения шраффировка.

